

cata 

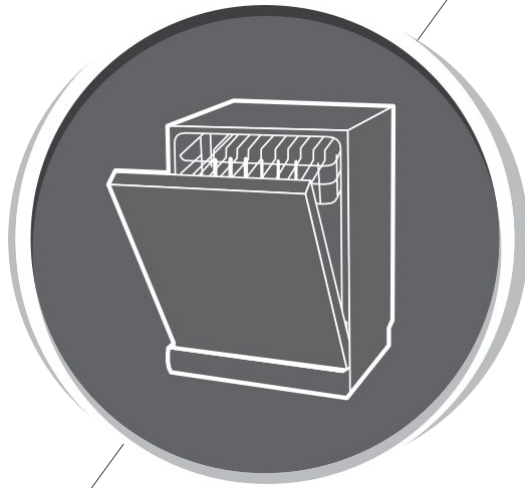

LVI 61014

HU Telepítési, használati és karbantartási utasítások

EN Installation, use and maintenance instructions

TARTALOM

01	3	BIZTONSÁGI INFORMÁCIÓK
02	8	TERMÉK ÁTTEKINTÉS
03	9	A MOSOGATÓGÉP HASZNÁLATA
	9	A só betöltése a vízlágyító egységbe
	11	Kosár használati tippek
04	13	KARBANTARTÁS ÉS TISZTÍTÁS
	13	Külső ápolás Belső
	13	ápolás
	16	A mosogatógép megóvása
05	17	TELEPÍTÉSI UTASÍTÁSOK
	17	Az áramellátásról
	18	Vízbevezetés és -elvezetés
	19	Az elvezető tömlők csatlakoztatása
	20	A készülék elhelyezése
	20	Szabadon álló telepítés
21	Beépített telepítés (az integrált modell esetében)	
06	26	HIBAEHÁRÍTÁSI TIPPEK
07	30	A KOSARAK MEGTÖLTÉSE
	34	Evőeszköztartó kosár Használati tippek

MEGJEGYZÉS:

- A hibaelhárítási tippokről szóló fejezet segítségével önállóan is megoldhat néhány gyakori problémát.
- Ha önállóan nem sikerül megoldania a problémát, kérje szakember segítségét.
- A gyártó az állandó fejlesztést és korszerűsítést célzó termékpolitikájának megfelelően előzetes értesítés nélkül is módosításokat hajthat végre.
- Ha használati utasítása elveszett vagy elavult, újat a gyártótól vagy a megfelelő forgalmazótól szerezhet be

|| BIZTONSÁGI INFORMÁCIÓK

▲ FIGYELMEZTETÉS

A mosogatógép használatakor tegye meg az alábbi óvintézkedéseket:

- A készülék telepítését és javítását csak szakképzett szerelő végezheti
- A készüléket háztartási vagy ahhoz hasonló területeken történő használatra tervezték. Ilyenek például a következők:
 - boltok, irodák és egyéb munkahelyi környezetek személyzeti konyhái;
 - tanyák;
 - szállodák, motelek és más lakókörnyezet-jellegű létesítmények;
 - panzió jellegű létesítmények.
- A készüléket 8 évesnél idősebb gyermekek, valamint mozgáskorlátozott, érzékszervi vagy szellemi fogyatékkal élő vagy megfelelő tapasztalattal és ismeretekkel nem rendelkező személyek kizárólag felügyelet alatt, vagy akkor használhatják, ha tájékoztatást kaptak a készülék biztonságos használatáról, valamint a fennálló veszélyekre vonatkozóan.
- Gyermekek nem játszhatnak a készülékkel. Gyermekek felügyelet nélkül nem tisztíthatják a készüléket és nem végezhetik annak karbantartását. (For EN60335-1)
A berendezést nem használhatják olyan személyek (köztük gyerekek), akik fizikai, érzékszervi

- vagy szellemi fogyatékossgal élnek, vagy hiányzik a megfelelő tudásuk és tapasztalatuk, kivéve, ha a biztonságukért felelős személy felügyeletet biztosít a számukra, vagy ellátja őket a készülék használatára
- vonatkozó utasításokkal. (IEC60335-1) A csomagolóanyag veszélyt jelenthet a gyermekekre!
 - A készülék kizárólag beltéri, háztartási használatra szolgál. Az áramütés veszélyének elkerülése érdekében ne merítse a készüléket, a kábelt vagy a dugót vízbe vagy
 - más folyadékba. Tisztítás vagy karbantartás végzése előtt kérjük, húzza ki a készülék hálózati kábelét.
 - A tisztításhoz használjon először enyhén szappanos vízzel benedvesített puha törlőruhát, majd száraz törlőkendővel törölje át ismét a készüléket.

Földelési utasítások

- A készüléket földelni kell. Üzemzavar vagy leállás esetén a földelés csökkenti az áramütés kockázatát, azáltal, hogy az elektromos áram számára a legkisebb ellenálláson alapuló pályát hoz létre. A készülék földelőkábel-csatlakozóval van felszerelve.
- A csatlakozót csak olyan csatlakozóaljzathoz szabad csatlakoztatni, amely a helyi szabályzatoknak és rendeleteknek megfelelően került telepítésre és földelésre.
- A készülék földelőkábelének helytelen csatlakoztatása áramütés kockázatával járhat. Kérje ki szakképzett
- villanyszerelő vagy szervizmunkatárs véleményét, ha nem biztos a készüléke megfelelő földelésében.

- Ne módosítsa a készülékhez biztosított csatlakozót, ha az nem illeszkedik a csatlakozóaljzathoz.
- Telepíttessen megfelelő csatlakozóaljzatot szakképzett villanyszerelővel.
- Ne használja a mosogatógép ajtaját és edénytartó állványait a rendeltetésszerű használattal ellentétesen, valamint ne üljön és ne álljon rá azokra.
- Csak abban az esetben működtesse a mosogatógépet, ha annak összes burkolata megfelelően a helyén van.
- A mosogatógép működése közben csak nagyon óvatosan nyissa ki az ajtót, mert a víz ilyenkor kifröccsenhet. Ne helyezzen semmilyen nehéz tárgyat és ne álljon rá a nyitott ajtóra. A készülék előrebillenhet.
- A mosogatni kívánt edények és evőeszközök behelyezésekor:
 - 1) Az éles eszközöket úgy helyezze el, hogy minimalizálja annak veszélyét, hogy azok károsítsák az ajtó tömítését;
 - 2) Figyelem: A késeket és egyéb hegyes eszközöket vagy az evőeszközkosárba, hegyükkel lefelé, vagy vízszintesen kell behelyezni.
- Néhány gépi mosogatószer erősen lúgos. Ezek lenyelése igen veszélyes lehet. Kerülje az ilyen anyagok bőrrel és szemmel való érintkezését, és a gyermekeket tartsa távol a mosogatógéptől, ha annak ajtaja nyitva van.
- A mosási ciklus után ellenőrizze, hogy üres-e a mosogatószer-tartály.

- Műanyag eszközöket csak abban az esetben mosogasson, ha azokon a „mosogatógépben mosható” vagy azzal egyenértékű jelölés található.
- Az ilyen jelöléssel nem rendelkező műanyag eszközök esetében ellenőrizze a gyártó ajánlásait.
- Csak olyan mosogatószer és öblítőszer használjon, amelynek használata automata mosogatógépekhez ajánlott.
- Soha ne használjon a mosogatógépben szappant, mosógéphez használatos mosószert és kézmosó szereket.
- Az ajtót nem szabad nyitva hagyni, mivel ez növeli az előrebillenés kockázatát.
Ha a tápkábel megsérül, a kockázatok elkerülése érdekében a gyártónak, a szervizképviselőnek vagy hasonlóan képzett személynek kell gondoskodnia a cseréjéről.
- Telepítéskor ügyeljen rá, hogy a tápkábelnek nem szabad túlságosan vagy veszélyesen elhajolnia vagy összepréselődnie.
- Ne állítsa át a kezelőszerveket.
- A készüléket a fővezetékhez új tömlőkészlet használatával kell csatlakoztatni. Használt tömlőket nem szabad újrafelhasználni.
- Készenléti üzemmódban az energiatakarékosság érdekében a készülék 15 perces üzemszünet után automatikusan kikapcsol.
- A mosogatható terítékek maximális száma 14.
- A megengedhető legnagyobb bemeneti víznyomás 1 MPa. A megengedhető legkisebb bemeneti víznyomás 0,04 MPa.

• **Ártalmatlanítás**

- A csomagolás és a készülék ártalmatlanítása érdekében forduljon egy újrahasznosító központhoz. Ehhez vágja el a készülék áramellátó kábelét, és tegye használhatatlanná az ajtózáró szerelvényt. 
- A karton anyagú csomagolás újrahasznosított papírból készült, így azt a papírhulladékok közé kell elhelyezni újrahasznosítás céljából.
- Azzal, hogy gondoskodik a termék megfelelő ártalmatlanításáról, segít elejét venni a környezetre és az emberi egészségre gyakorolt lehetséges negatív következményeknek, melyeket egyébként ennek a terméknek a nem megfelelő hulladékkezelése okozhatna.
- A termék újrahasznosítására vonatkozó részletesebb információkért kérjük, lépjen kapcsolatba a helyi önkormányzattal, a háztartási hulladékkezelést végző szolgálattal.
- **ÁRTALMATLANÍTÁS: Ne ártalmatlanítsa a terméket szelektálatlan lakossági hulladék közé történő helyezéssel. Az ilyen hulladékot a különleges feldolgozásuk érdekében külön szükséges gyűjteni.**

|| TERMÉK ÁTTEKINTÉS

❗ FONTOS:

A mosogatógép optimális teljesítménye érdekében az első használat előtt olvassa végig a használati utasítást.

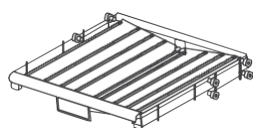
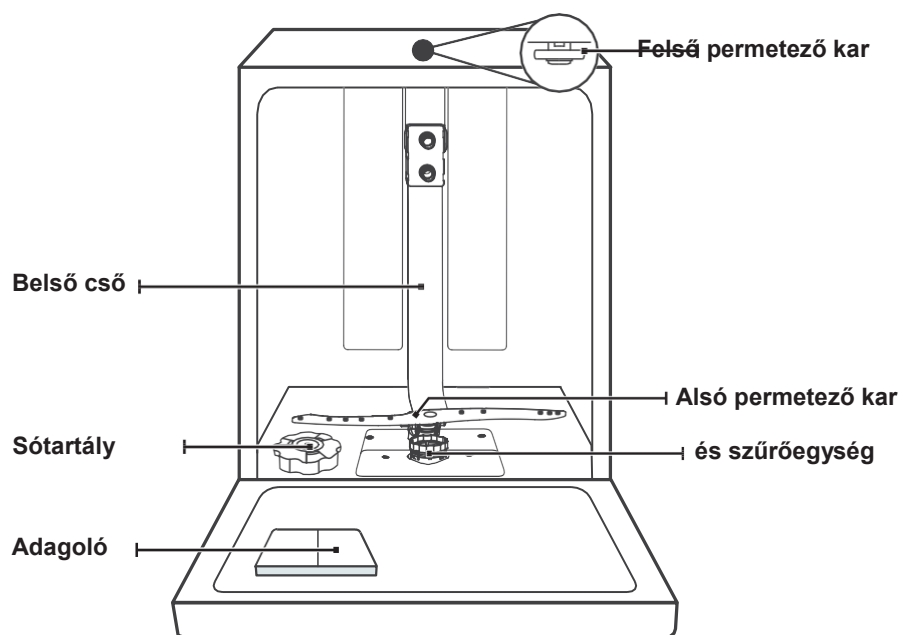

Evőeszköztartó
kosár

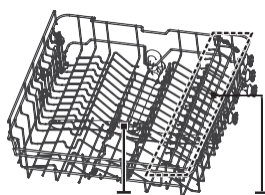

Felső permetező kar
Csészetartó tálca
Felső kosár

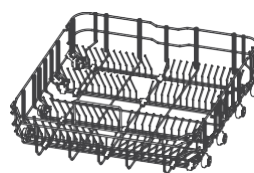

Alsó kosár

💡 MEGJEGYZÉS:

A képek tájékoztató jellegűek, a különböző modellek megjelenése eltérő lehet.

A MOSOGATÓGÉP HASZNÁLATA

A mosogatógép használata előtt:

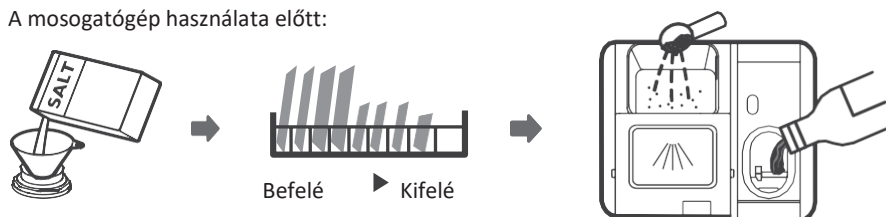

1. Állítsa be a vízlágyítót
2. Töltse be a sót a vízlágyító egységbe
3. A kosár feltöltése
4. Töltse fel az adagolót



Kérjük, olvassa el a **II. Speciális változat** című **RÉSZ 1. „Vízlágyító egység”** című fejezetét, ha szükséges a vízlágyító beállítása.

A só betöltése a vízlágyító egységbe

MEGJEGYZÉS:

Ha az Ön által megvásárolt modell nem rendelkezik vízlágyító egységgel, kihagyhatja ezt a fejezetet.

Mindig mosogatógéphez használható sót használjon.

A sótartály az alsó kosár alatt található, és feltöltését a következőkben leírtak szerint kell elvégezni:

▲ FIGYELMEZTETÉS

- **Mindig kifejezetten mosogatógépben történő felhasználáshoz tervezett sót használjon.**

Bármely más típusú só, amely nem kimondottan mosogatógépben való felhasználáshoz készült, főként az asztali só, károsítja a vízlágyító egységet. Nem megfelelő só használata miatt bekövetkező károsodások esetén a gyártó nem

- vállal garanciát, és nem felelős az okozott károkért.

A só kizárólag a mosási ciklus megkezdése előtt tölthető be.

Ezzel megelőzhető a só szemcséinek vagy az esetleg kifröccsent sós víznek a gép alján történő megüledése, ami korróziót okozhat.

A mosogatógépekhez használt speciális só betöltésekor kérjük, kövesse az alábbi lépéseket:

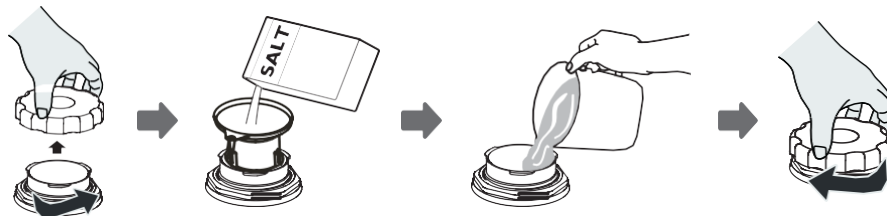

1. Távolítsa el az alsó kosarat, és csavarja le a tartály kupakját.
2. Helyezze a mellékelt tölcser végét a nyílásba, majd töltsön be a tölcseren keresztül nagyjából 1,5 kg speciális sót.
3. Töltse fel a sótartályt vízzel a jelzett maximum szintig. Kis mennyiségű víznek a sótartályból történő távozása normális jelenség.
4. A tartály feltöltése után szorosan csavarja vissza a kupakot.
5. Miután a sótartályt feltöltötték, a só feltöltésének szükségességét jelző figyelmeztető fény kialszik.
6. Közvetlenül a sónak a sótartályba történő betöltése után el kell indítani egy mosogatóprogramot (rövid program használatát javasoljuk). Ellenkező esetben a szűrő rendszert, a szivattyút vagy a gép más fontos alkatrészeit a sós víz károsíthatja. Az ilyen károsodásra a garancia nem vonatkozik.

MEGJEGYZÉS:

- A sótartályt csak akkor szabad újra feltölteni, amikor a kezelőpanelen a só utántöltésére figyelmeztető fény () kigyullad. A só feloldódásának mértékétől függően a só utántöltésére figyelmeztető fény esetenként még a sótartály feltöltése után is világíthat.
Ha a kezelőpanelen a só utántöltésére figyelmeztető fény nem található (egyes modellek esetében), a mosogatógép által elvégzett ciklusok számából becsülheti meg a só fogyasztásának ütemét és az újratöltés szükségessé válásának időpontját.
- Ha a só kiömlött, futtasson le egy gyors programot az eltávolítása érdekében.

Kosárhasználatra vonatkozó tanácsok

A felső kosár beállítása

1. típus:

A felső kosár magassága könnyen a nagyobb tányérok méretéhez igazítható, akár a felső, akár az alsó kosárba szeretné helyezni azokat.

A felső kosár magasságának beállításához az alábbi lépéseket hajtsa végre:

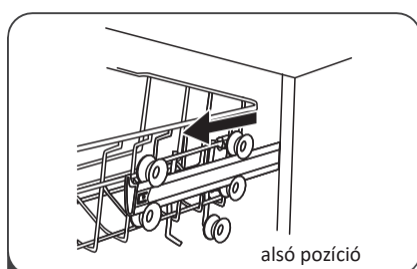

1 Húzza ki a felső kosarat.

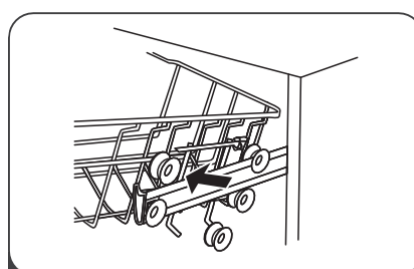

2 Távolítsa el a felső kosarat.

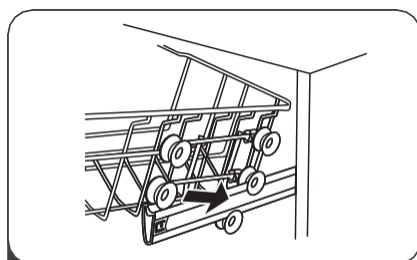

3 Csatlakoztassa ismét a felső kosarat a felső vagy az alsó görgők segítségével.

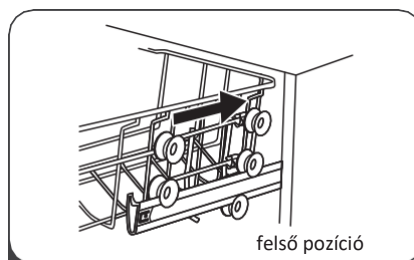

4 Tolja be a felső kosarat.

2. típus:

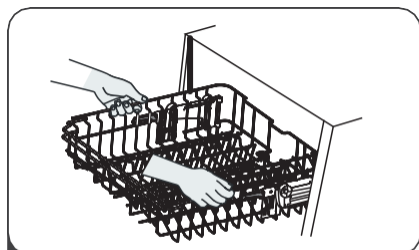

1 A felső kosár megemeléséhez, egyszerűen emelje meg a felső kosarat a két oldala közepén megragadva azt, amíg a kosár a helyére nem ugrik a felső pozícióban. A beállító kart nem szükséges felemelni.

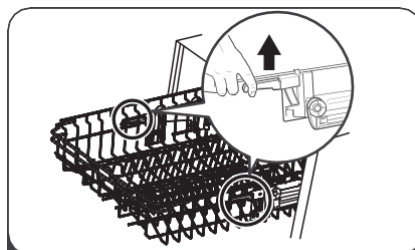

2 A felső kosár leengedéséhez, emelje fel mindkét oldalon a beállító karokat a kosár kiszabadításához, majd engedje le azt a kosár alsó pozíciójába.

A csészepolcok visszahajtása

Ha szeretne a felső kosárban nagyobb edényeknek helyet csinálni, emelje fel a csészepolcokat. Ezután a magas poharakat nekitámaszthatja ennek. Amikor nincs rá szüksége, ezt el is távolíthatja.



A kosárpolcok visszahajtása

Az alsó kosár tuskái a táányrok, valamint egy nagy tál megtartására szolgálnak. Ezek leereszthetők, hogy nagyobb tárgyak számára helyet biztosítsanak.

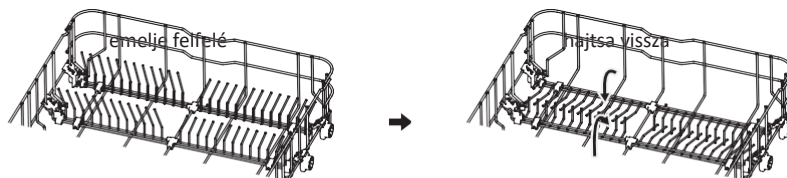

KARBANTARTÁS ÉS TISZTÍTÁS

Külső ápolás

Az ajtó és az ajtó tömitése

Az ajtó tömitését az élelmiszer-lerakódások eltávolítása érdekében rendszeresen tisztítsa meg egy puha, nedves ruhával.

Amikor a mosogatógépet megtöltik, étel- és italmaradványok kerülhetnek a mosogatógép ajtajának oldalaira. Ezek a felületek a mosószelekreynen kívül helyezkednek el, így azokat nem éri el a permetező karokból távozó vízsugarak. Minden ilyen lerakódást az ajtó bezárása előtt el kell távolítani.

A kezelőpanel

Ha tisztítást igényel, a kezelőpanelt puha, nedves ruhával törölje át.

▲ FIGYELMEZTETÉS

- A víznek az ajtózárra és az elektromos alkatrészeibe való bejutása megelőzése érdekében semmilyen tisztítósprayt ne használjon.
- Soha ne használjon súrolószert vagy súrolószivacsot a külső felületeken, mert ezek az eszközök megkarcolhatják a felületeket. Egyes papírtörülők szintén megkarcolhatják a felületet, vagy nyomot hagyhatnak rajta.

Belső ápolás

Szűrőrendszer

A mosószelekreyn aljában elhelyezkedő szűrőrendszer nem engedi be a durva törmelék a mosóciklusba. Az összegyűlő durva törmelék a szűrők eltömődését okozhatja. Ellenőrizze rendszeresen a szűrők állapotát, és szükség esetén folyó víz alatt tisztítsa meg őket. Kövesse az alábbi lépéseket a mosószelekreynben lévő szűrők megtisztításához.

💡 MEGJEGYZÉS:

A képek tájékoztató jellegűek, a különböző modellek szűrőrendszerének és permeterő karjainak megjelenése eltérő lehet.

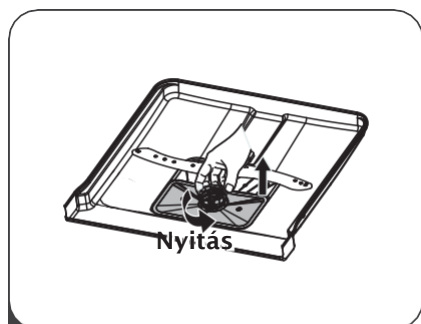

1 Fogja meg a durva szűrőt, majd forgassa el az óramutató járásával ellentétes irányban a szűrő kinyitása érdekében. Emelje ki a szűrőt és távolítsa el a mosogatógépből.

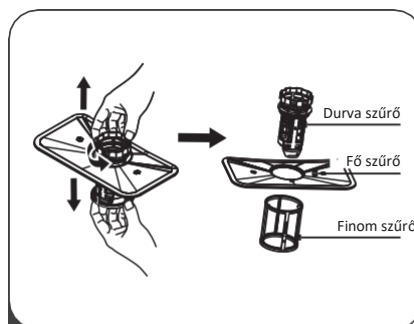

2 A finom szűrő a szűrőegység aljából kihúzható. A durva szűrő a fő szűrőről a tetején lévő fülek összenyomásával és kiemelésével választható le.

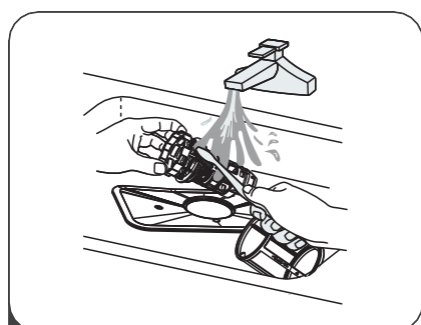

3 A nagyobb ételmaradékok a szűrő folyó víz alatt történő öblítésével távolíthatók el. Alaposabb tisztításhoz használjon puha tisztítókefét.

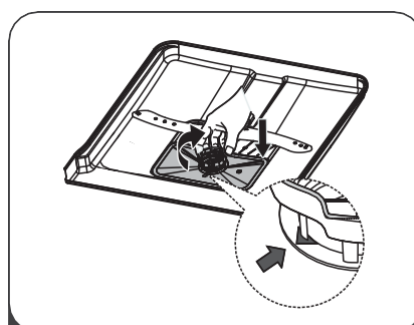

4 A szűrőket a szétszedés lépéseinek fordított sorrendű elvégzésével állítsa újra össze, majd helyezze vissza a szűrőbetétet és forgassa el az óramutató járásával megegyező irányban a zárást jelző nyílra.

▲ FIGYELMEZTETÉS

- Ne húzza túl a szűrőket. A szűrőket a megfelelő sorrendben helyezze vissza, különben a durva törmelék a rendszerbe kerülhet és ott dugulást okozhat.
- Soha ne használja a mosogatógépet anélkül, hogy a szűrők a helyükön lennének. A szűrő nem megfelelő visszahelyezése csökkentheti a készülék teljesítményszintjét és károsíthatja a tányérokat és konyhai eszközöket.

Permetező karok

Mivel a kemény víz kezelésére szolgáló vegyszerek eltömítik a permetező kar fúvókáit és csapágóit, a permetező karokat rendszeresen tisztítani kell.

A permetező karok tisztításához a következő utasításokat kövesse:

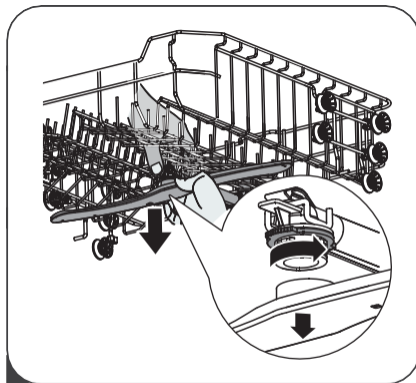

- 1** A felső permetező kar eltávolításához fogja meg a középén lévő szorítóanyát, majd forgassa a permetező kart az óramutató járásával ellentétes irányban az eltávolításához.

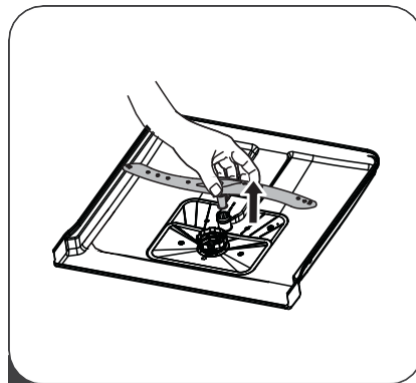

- 2** Az alsó permetező kar eltávolításához húzza felfelé a permetező kart.

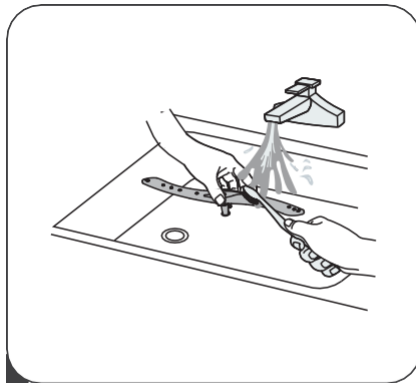

- 3** Mossa meg a karokat meleg szappanos vízben, a fúvókákat pedig puha kefével tisztítsa meg. Alapos öblítés után helyezze vissza a karokat.

A mosogatógép megóvása

Fagyvédelem

Kérjük, télen tegyen megfelelő intézkedéseket a mosogatógép fagytól való megóvása érdekében. A mosási ciklusokat követően minden alkalommal tegye meg a következő lépéseket:

1. Az áramforrásnál szüntesse meg a mosogatógép áramellátását.
2. Zárja el a vízellátást és válassza le a vízcsapról a vízbefolyó vezetékét.
3. Eressze le a vizet a vízbefolyó vezetékből és a vízcsapból. (A vizet egy edényben gyűjtse össze)
4. Csatlakoztassa ismét a vízcsapra a vízbefolyó vezetékét.
5. Távolítsa el a szűrőt a teknő aljából, majd egy szivaccsal itassa fel a teknő aljában lévő vizet.

Minden mosás után

Minden mosás után zárja el a készülék vízellátását, és hagyja az ajtót kissé nyitva, hogy a nedvesség és a szagok ne maradhassanak a gép belsejében.

A csatlakozó kihúzása

Tisztítás illetve karbantartás előtt mindig húzza ki a csatlakozót az aljzatból.

Oldószeres és súrolószeres tisztítás

A mosogatógép külsejének és gumiból készült alkatrészeinek tisztításához ne használjon oldószereket vagy súrolószereket. Csak meleg, szappanos vizet és törlőruhát használjon. A gép belsejében lévő foltok és szennyeződések eltávolításához vízzel és egy kis ecettel megnedvesített törlőruhát vagy kifejezetten mosogatógépekhez készült tisztítószert használjon.

Ha hosszú időn át nem használja

Ajánlatos az üres mosogatógéppel egy mosási ciklust lefuttatni, majd az aljzatból eltávolítani a dugót, elzárni a vízellátást, és a készülék ajtaját kissé nyitott állapotban hagyni. Ez segít meghosszabbítani az ajtó tömítések élettartamát és megelőzi a rossz szagok készülékben történő kialakulását.

A készülék mozgatása

Ha a készülék mozgatása szükséges, próbálja azt függőleges állapotban tartani. Ha ez feltétlenül szükséges, a készülék a hátoldalára is fektethető.

Tömítések

A mosogatógép belsejében kialakuló szagok egyik okozója az ételmaradékok megtelepedése a tömítésekben. A nedves szivaccsal való időszakonkénti áttörítés segít ennek megelőzésében.

TELEPÍTÉSI UTASÍTÁSOK

▲ FIGYELMEZTETÉS



Elektromos áramütés veszélye

A mosogatógép telepítése előtt kapcsolja le a készülék áramellátását.

Ennek figyelmen kívül hagyása halálos balesethez vagy áramütéshez vezethet.

▲ Figyelem

A csővezetékek és elektromos berendezések telepítését csak szakemberek végezhetik.

A hálózathoz való csatlakozásról

▲ FIGYELMEZTETÉS

A személyes biztonság érdekében:

- Ne használjon hosszabbítót vagy adapterdugót ehhez a készülékhez.
- Semmilyen körülmények között ne vágja vagy távolítsa el a tápkábelből a földcsatlakozást.

Elektromos követelmények

Kérjük, ellenőrizze az adatkímkén a névleges feszültséget, és csatlakoztassa a mosogatógépet ennek megfelelő áramellátáshoz. Használja az előírt 10A/13A/16A biztosítékot, késleltetett biztosítékot vagy ajánlott megszakítót, és biztosítson kizárólag a készüléket ellátó áramkört.

Elektromos csatlakoztatás

Biztosítsa, hogy az áramellátás feszültsége és frekvenciája megegyezzen az adattáblán feltüntetett adatokkal. A dugót csak megfelelően földelt elektromos csatlakozóaljzatba helyezze be. Ha az az elektromos csatlakozóaljzat, amelyhez a készüléket csatlakoztatni kívánják nem illeszkedik a dugóhoz, adapterek vagy hasonló eszközök használata helyett inkább cserélje ki az aljzatot, mert ezek az eszközök túlmelegedéshez és égési sérüléseket okozhatnak.

▲ **Használat előtt bizonyosodjon meg a földelés megfelelőségéről**

Vízellátás és -elvezetés

Hideg vizes csatlakozás

Csatlakoztassa a hideg vizes tömlőt egy 3/4" (1,9 cm) összekötőcsőhöz, majd ellenőrizze, hogy szilárdan rögzített-e a helyén.

Ha a vízvezetékek újak vagy hosszú ideig nem használták őket, először engedje folyni a vizet, hogy meggyőződhessen a tisztaságáról. Ez az óvintézkedés segít megelőzni a vízbemenet eltömődését és a készülék károsodását.

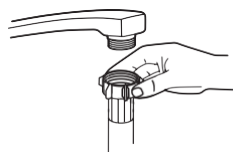

közönséges bevezető tömlő



biztonsági bevezető tömlő

A biztonsági bevezető tömlőről

A biztonsági bevezető tömlők duplafalúak. A tömlő szerkezete garantálja a vízáram megszakítását a bevezető tömlő szakadása esetén, valamint akkor, ha a bevezető tömlő és az azt körülvevő külső gégecső közötti tér megtelik vízzel.

▲ FIGYELMEZTETÉS

A konyhai mosogatópermetezőhöz csatlakozó tömlők szétrepedhetnek, amennyiben ugyanarra a vízvezetékre telepítették őket, mint a mosogatógépet. Ha az Ön mosogatógépe rendelkezik ilyennel, ajánlatos a tömlőt leválasztani és a nyílást ledugózni.

Hogyan kell csatlakoztatni a biztonsági bevezető tömlőt

1. Húzza ki teljesen a biztonsági bevezető tömlőket a mosogatógép hátoldalán lévő tárolórekeszből.
2. A biztonsági bevezető tömlőt 3/4" (1,9 cm) menettel rendelkező vízcsaphoz csatlakoztassa.
3. Teljesen nyissa ki a vízcsapot a mosogatógép elindítása előtt.

Hogyan kell leválasztani a biztonsági bevezető tömlőt

1. Zárja el a vizet.
2. Csavarja le a biztonsági bevezető tömlőt a vízcsapról.

Az elvezető tömlők csatlakoztatása

Helyezze az elvezető tömlőt egy legalább 4 cm átmérőjű lefolyócsőbe, vagy vezesse azt a mosogatóba, biztosítva, hogy ne csavarodjon vagy nyomódhasson meg. A lefolyóvezetéknek 1000 mm-nél alacsonyabban kell lennie. A tömlő szabad végét nem szabad vízbe meríteni a visszafolyás megelőzése érdekében.

⚠ Kérjük, rögzítse biztonságosan az elvezető tömlőt vagy A, vagy B pozícióba.

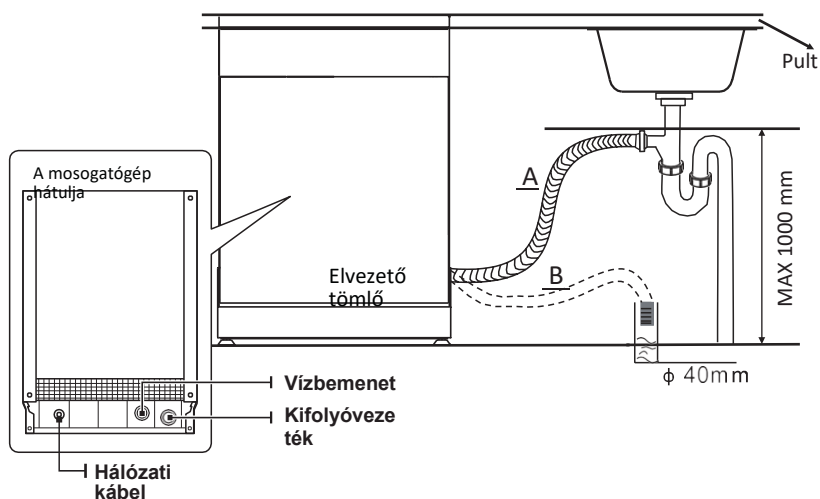

Hogyan kell a vízfelesleget leereszteni a tömlőkből

Ha a mosogató 1000 mm-nél magasabban van, a tömlőkben lévő vízfelesleg nem ereszthető le közvetlenül a mosogatóba. Ilyen esetben a felesleges vizet a tömlőkből egy edénybe vagy megfelelő, a mosogatón kívül vagy a mosogatónál lejjebb elhelyezett tartályba kell leereszteni.

Vízkiemenet

Csatlakoztassa az elvezető tömlőt. Az elvezető tömlőt szorosan kell rögzíteni a vízszivárgás megelőzése érdekében. Biztosítsa, hogy a vízvezető tömlő ne legyen megcsavarodva vagy összenyomódva.

Tömlőhosszabbító

Ha tömlőhosszabbítóra van szüksége, használjon hasonló elvezető tömlőt. Nem lehet hosszabb 4 méternél, különben a mosogatógép tisztítási hatásfoka csökkenhet.

Szifonos csatlakozás

A lefolyó legfeljebb 100 cm-re (maximum) lehet a mosogatógép aljától. Az elvezető tömlőt rögzíteni kell.

A készülék elhelyezése

Helyezze a készüléket a kívánt helyre. A készülék hátoldalának a mögötte lévő falnak, oldalainak pedig a mellette lévő szekrényeknek vagy falaknak kell támaszkodnia. A mosogatógépet olyan vízbevezető és vízvezető tömlőkkel szereltük fel, amelyek a bal és a jobb oldalon egyaránt elhelyezhetők a megfelelő telepítés érdekében.

A készülék vízszintbe helyezése

Amint a készüléket a vízszintezéshez elhelyezték, a mosogatógép magassága a lábak ki- és becsavarásával állítható be.

A készülék pozíciójának ferdesége semmiképpen nem lehet nagyobb, mint 2° .

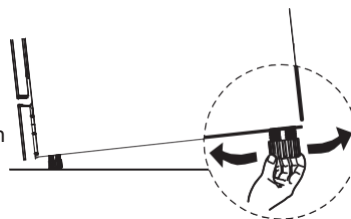

MEGJEGYZÉS:

Csak a szabadon álló mosogatógépre vonatkozik.

Szabadon álló telepítés

A készülék meglévő szekrények közé illesztése

A mosogatógép 845 mm-es magasságát úgy tervezték, hogy az lehetővé tegye a gép meglévő, a modern, elemes konyhabútorok azonos magasságú szekrényei közé történő illesztését. A megfelelő magasság a lábak segítségével állítható be.

A gép rétegelt teteje semmilyen ápolást nem igényel, mivel az hő-, karcolás- és szennyeződésálló anyagból készült.

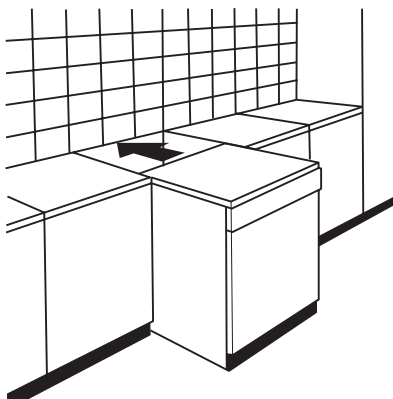

Meglévő munkalap alá történő beépítés

(Amikor a gép munkalap alá kerül beillesztésre)

A legtöbb modern, elemes konyhabútorral felszerelt konyhában a szekrények és elektromos berendezések egyetlen munkalap alatt helyezkednek el. Ebben az esetben távolítsa el a mosogatógép munkalapját a tető hátsó pereme alatt lévő csavarok kicsavarásával (a).

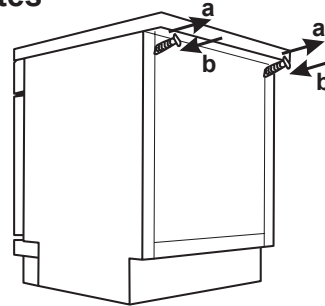

⚠ Figyelem

A munkalap eltávolítását követően a csavarokat vissza kell csavarni a tető hátsó pereme alá (b).

A készülék magassága így 815 mm-re csökken a nemzetközi ISO szabványoknak megfelelően, és így a gép tökéletesen illeszkedik a konyhai munkalap alá.

• Beépített telepítés (az integrált modell esetében)

1. lépés A mosogatógép ideális helyének kiválasztása

A mosogatógép telepítési helyének közel kell lennie a meglévő befolyó- és elvezető tömlőkhöz, valamint az áramellátáshoz.

A szekrényméretek és a mosogatógép telepítési pozíciójának illusztrációi.

1. A mosogatógép és a szekrény teteje között 5 mm-nél kisebb legyen a különbség, és a külső ajtót a szekrényhez kell igazítani.

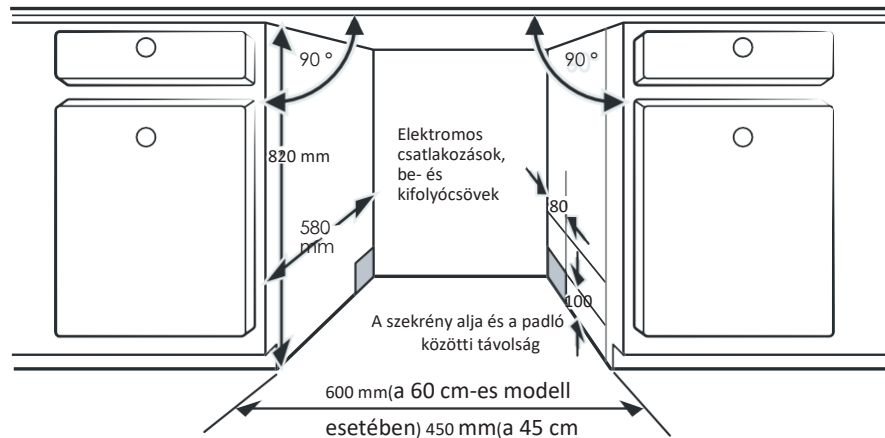

2. Ha a mosogatógép a szekrény sarkához kerül beépítésre, egy kis távolságnak maradnia kell az ajtó kinyitott állapotában.

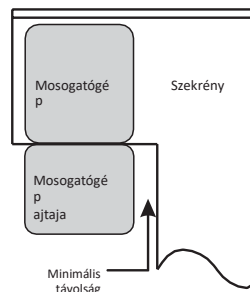

MEGJEGYZÉS:

A csatlakozóaljzat elhelyezkedésétől függően szükség lehet egy nyílás fúrására a szomszédos szekrény oldalán.

2. lépés A dekorpanel méretei és felszerelése



A fa dekorpanel a telepítési rajzoknak megfelelően szerelhető fel.

Félintegrált modell

Az „A” és a „B” jelű mágikus ragasztó címkét szét kell választani, majd az „A” címkét a fapanelre, a „B” jelű, filces címkét pedig a mosogatógép külső ajtajára kell helyezni (az „A” ábra szerint). A megfelelő pozíció elérése után csavarokkal rögzítse a panelt a külső ajtóra (a „B” ábra szerint).

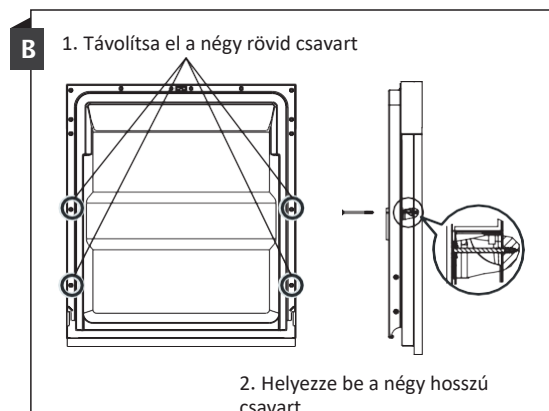
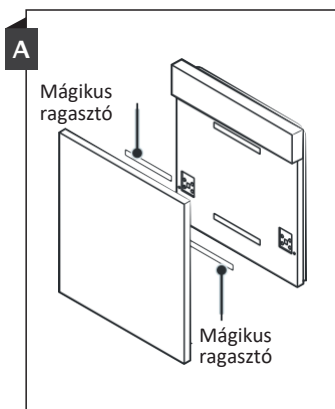

Teljesen integrált modell

Helyezze fel a kampót a fa dekorpanelre, majd akassza be azt a mosogatógép külső ajtajának megfelelő nyílásába (lásd: „A” ábra). A megfelelő pozíció elérése után csavarokkal rögzítse a panelt a külső ajtóra (a „B” ábra szerint).

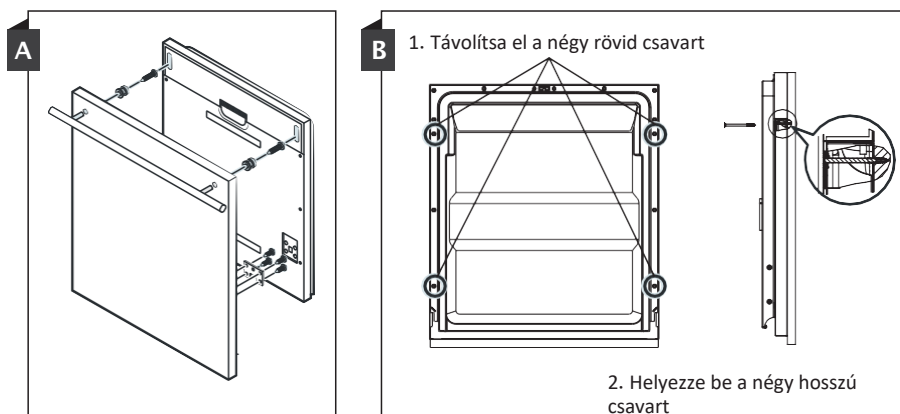

3. lépés Az ajtórugó feszességének beállítása

1. Az ajtórugók feszességi beállítása gyárilag történik a külső ajtóhoz. Ha a fa dekorpanel felszerelésre kerül, akkor Önnek kell elvégeznie az ajtórugó feszességének beállítását. Forgassa a beállító csavart a szabályozó alkatrész meghajtásához, az acélkábel feszültségének csökkentése vagy növelése érdekében.
2. Az ajtórugó feszessége akkor van megfelelően beállítva, ha az ajtó teljesen nyitott pozíciójában vízszintes helyzetben marad, ám egy ujjal végzett enyhe emelésre könnyedén felemelkedik a záródásáig.

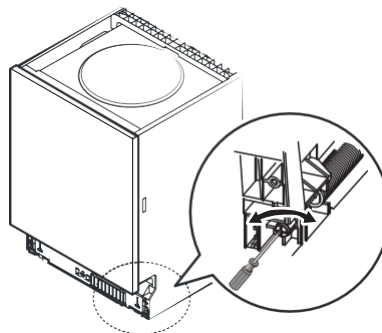

4. lépés A mosogatógép telepítésének lépései



Kérjük, tekintse át a telepítési rajzokon megadott lépéseket.

1. Rögzítse a kondenzációs csíkot a szekrény munkalapja alá. Ügyeljen arra, hogy a kondenzációs csík egy szintben legyen a munkalap peremével. (2. lépés)
2. Csatlakoztassa a befolyó tömlőt a hidegvíz-hálózatra.
3. Csatlakoztassa az elvezető tömlőt.
4. Csatlakoztassa a hálózati kábelt.
5. Állítsa be a mosogatógépet a megfelelő pozícióba. (4. lépés)
6. Állítsa vízszintbe a mosogatógépet. A hátsó láb a mosogatógép eleje felől állítható be a mosogatógép alsó középső részében lévő csavar és csavarhúzóval történő elfordításával. Az elülső lábak beállításához használjon lapos csavarhúzót, és fordítsa el az elülső lábakat, amíg a mosogatógép vízszintes helyzetbe nem kerül. (5-6. lépés)
7. Szerelje fel a bútorajtót a mosogatógép külső ajtajára. (7-10. lépés)
8. Imbuszkulcs segítségével állítsa be az ajtórugók feszességét. A kulcsnak az óramutató járásával megegyező irányba történő forgatásával növelheti a bal és a jobb ajtórugó feszességét. Ennek a műveletnek a figyelmen kívül hagyása a mosogatógép károsodását idézheti elő. (11. lépés)
9. A mosogatógépet rögzíteni kell a helyén. Ennek két módja van:
 - A. Normál munkalap: Helyezze be a szerelőkampót az oldallap nyílásába, majd rögzítse azt a facsavarokkal a munkalaphoz.
 - B. Márvány vagy gránit munkalap: Rögzítse csavarral az oldallapot.

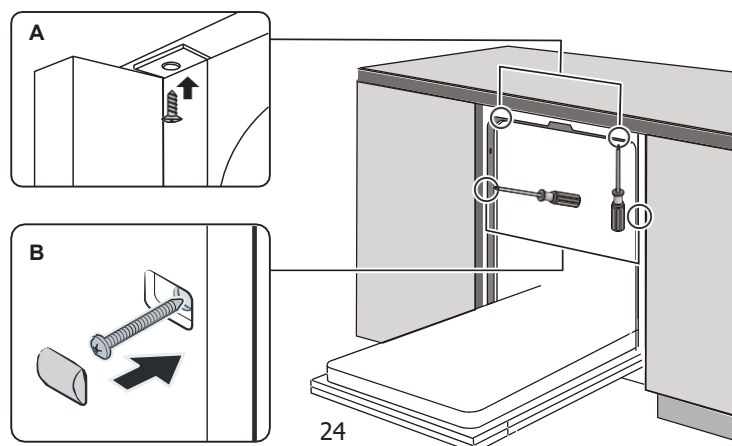

5. lépés A mosogatógép vízszintbe állítása

A mosogatógépnek vízszintben kell lennie az edénytartó megfelelő helyzetéhez és a mosogatás megfelelő teljesítményéhez.

1. A mosogatógép vízszintes helyzetének ellenőrzéséhez tegyen egy szintezőt az ajtóra és a teknőben lévő rácstartóra.
2. Állítsa vízszintbe a gépet a három szintbeállító láb külön-külön történő besabályozásával.
3. A szintbeállításkor vigyázzon, hogy ne billenjen fel a mosogatógép.

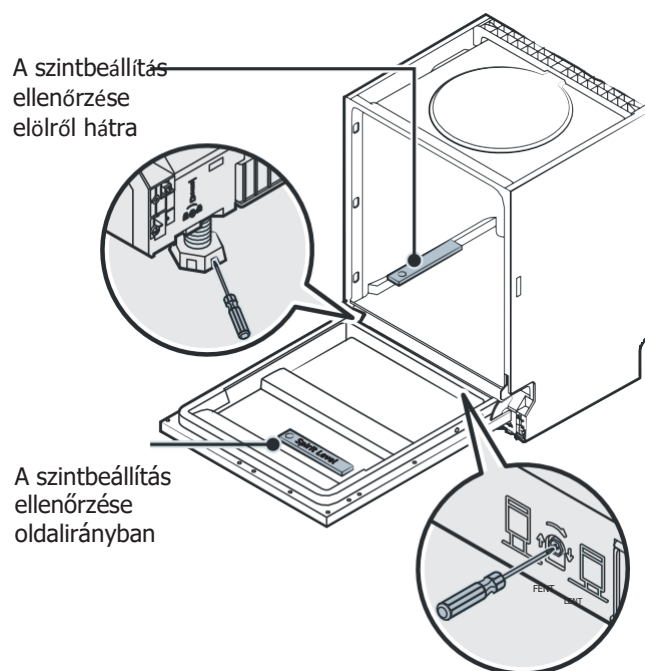

MEGJEGYZÉS:

A lábak maximális beállítási magassága 50 mm.

HIBAELHÁRÍTÁSI TIPPEK

Mielőtt hívná a szervizt

Az alábbi táblázat áttekintésével elkerülheti a szerviz kihívását.

Probléma	Lehetséges okok	Mi a teendő
A mosogatógép nem indul be	Kiégett a biztosíték, vagy működésbe lépett a megszakító.	Cserélje ki a biztosítékot, vagy állítsa vissza a megszakítót. Válassza le a mosogatógéppel azonos áramkörre kapcsolt egyéb készülékeket.
	Nincs áramellátás	Ellenőrizze, hogy a gép be van-e kapcsolva, és az ajtó teljesen be van-e csukva. Ellenőrizze, hogy a hálózati kábel megfelelően be van-e dugva a fali csatlakozóaljzatba.
	Kicsi a víznyomás	Ellenőrizze, hogy a víz megfelelően be van-e kötve, és a vízcsap ki van-e nyitva.
	A mosogatógép ajtaja nincs megfelelően becsukva.	Csukja és reteszelve be megfelelően az ajtót.
Nem szivattyúzza ki a vizet a szivattyú a mosogatógépből	Megcsavarodott vagy összenyomódott az elvezető tömlő.	Ellenőrizze az elvezető tömlőt.
	Eltömődött a szűrő.	Ellenőrizze a durva szűrőt.
	Eltömődött a konyhai mosogató.	Ellenőrizze a konyhai mosogatót, hogy megfelelően lefolyik-e belőle a víz. Ha az okozza a problémát, hogy nem folyik le a víz a konyhai mosogatóból, akkor nem mosogatógép-szerelőre, hanem vízvezeték-szerelőre van szükség.
Hab van a teknőben	Nem megfelelő mosogatószer.	A habosodás elkerülése érdekében mosogatógéphez készült speciális mosogatószert használjon. Habképződés esetén nyissa ki a mosogatógépet, és hagyja a habot elpárologni. Öntsön kb. 3,8 liter hideg vizet a mosogatógép aljába. Csukja be a mosogatógép ajtaját, majd válasszon ki egy ciklust. A mosogatógép első lépésben leüríti a vizet. Vízürités után nyissa ki az ajtót, és ellenőrizze, hogy eltűnt-e a hab. Szükség esetén ismételje meg.

Probléma	Lehetséges okok	Mi a teendő
	Kifröccsent az öblítőszert.	Mindig azonnal törölje le a kifröccsent öblítőszert.
Foltos a teknő belseje	Színezőanyagot tartalmazó mosogatószer használata.	Ügyeljen arra, hogy a mosogatószer ne tartalmazzon színezőanyagot.
Fehér réteg a belső felületen.	A kemény vízben lévő ásványi anyagok.	A belső rész tisztításához használjon nedves szivacsot, mosogatószert és gumikesztyűt. A habképződés elkerülése érdekében soha ne használjon a mosogatógépekhez való mosogatószeren kívül más tisztítószert.
Rozsdafoltok vannak az evőeszközökön	Az adott tárgyak nem korrózióállóak.	Kerülje a nem korrózióálló eszközöknek a mosogatógéppel történő tisztítását.
	Nem futtatott le programot a só betöltése után. Só került be a mosóciklusba.	A só betöltése után mindig futtasson le egy gyors mosogató programot evőeszközök és edények behelyezése nélkül. A speciális só hozzáadása után ne válassza ki a Turbo funkciót (ha van ilyen a gépen).
	A vízlágyító fedele laza.	Ellenőrizze a fedelet és rögzítse megfelelő módon.
Kopogó hang a mosogatógépben	A permetező kar nekiütközik a kosárban lévő tárgynak	Szakítsa meg a programot, és rendezze át a permetező kar mozgását akadályozó edényeket.
Surrogó hang a mosogatógépben	Az edények lazán helyezkednek el a mosogatógépben.	Szakítsa meg a programot, és rendezze át az edényeket.
Kopogó hang a vízcsővekben	Ezt a helyszíni telepítés vagy csövek keresztmetszete okozhatja.	Ez a jelenség nem befolyásolja a mosogatógép működését. Kétség esetén hívjon szakképzett vízvezeték-szerelőt.
Az edények nem tiszták	Az edények nincsenek megfelelő módon betéve.	Lásd a II „Az edények előkészítése és behelyezése” c. részt.
	A program nem volt eléggé erőteljes.	Válasszon intenzívebb programot.

Probléma	Lehetséges okok	Mi a teendő
Az edények nem tiszták.	Nincs elég mosogatószer a gépben.	Használjon több vagy másfajta mosogatószert.
	Edények akadályozzák a permetező karokat.	Rendezze át az edényeket úgy, hogy a permetező kar szabadon foroghasson.
	A szűrőegység nem tiszta, vagy nincs megfelelően rögzítve a mosószekekrény aljában. Ez idézheti elő a permetező kar fűvókáinak eltömődését.	Tisztítsa meg és/vagy tegye be megfelelően a szűrőegységet. Tisztítsa meg a permetező karok fűvókáit.
Fátyolosság az üvegeken.	A lágy víz és a túl sok mosogatószer kombinációja.	Használjon kevesebb mosogatószert, ha lágy a víz, és válasszon rövidebb ciklust az üvegek elmosogatásához.
Fehér nyomok az edényeken és üvegeken.	A kemény víz vízkőlerakódásokat idézhet elő az edényeken.	Növelje a mosogatószer mennyiségét.
Fekete vagy szürke nyomok az edényeken	Alumínium eszközök dörzsölődtek az edényekhez	Használjon enyhe, súroló hatású tisztítószert a nyomok eltüntetéséhez.
Mosogatószer maradt az adagolóban	Edények zárják el a mosogatószer-adagolót	Helyezze be újra megfelelően az edényeket.
Az edények nem száradnak meg	Nem megfelelő behelyezés	Az útmutatásnak megfelelően helyezze be az edényeket.
	Túl hamar vette ki az edényeket	Ne ürítse ki a mosogatógépet közvetlenül a mosogató után. Nyissa ki kissé az ajtót, hogy a gőz távozhasson. Csak akkor kezdje meg a mosogatógép kiürítését, ha az edények már kihűltek annyira, hogy biztonságosan megfoghatók. Először az alsó kosarat ürítse ki. Így a víz nem csepeg rá az edényekre a felső kosárból.

Probléma	Lehetséges okok	Mi a teendő
Az edények nem száradnak meg	Rossz programot választott.	A rövid program esetében alacsony a mosogatási hőmérséklet. Emiatt is csökkenhet a tisztítás mértéke. Válasszon hosszabb mosogató programot.
	Gyenge minőségű bevonattal ellátott evőeszköz használata.	A vízvezetés nehezebb ezeknél a tárgyknál. Az ilyen evőeszközök vagy edények nem alkalmasak gépi mosogatásra.

A KOSARAK EN50242 SZABVÁNY SZERINTI FELTÖLTÉSE

1.Felső kosár:

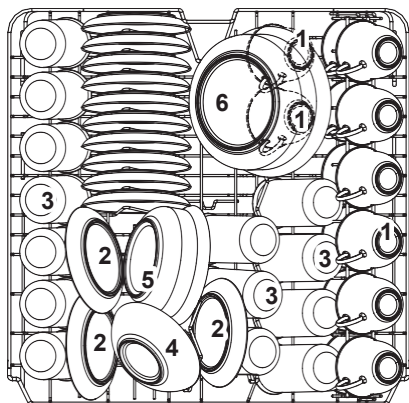

Darabszám	Eszköz
1	Csészék
2	Csészealjok
3	Poharak
4	Kis tálalóedény
5	Közepes tálalóedény
6	Nagy tálalóedény

2.Alsó kosár:

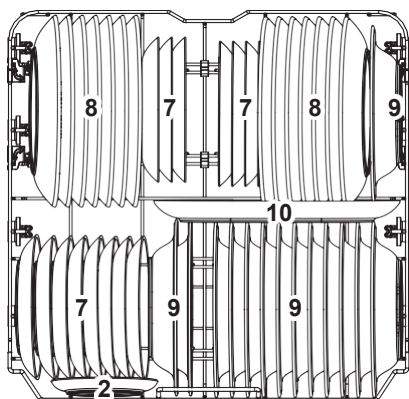

Darabszám	Eszköz
7	Desszertes tányérok
8	Lapostányérok
9	Leveses tányérok
10	Ovális tál

3. Evőeszköztartó kosár:

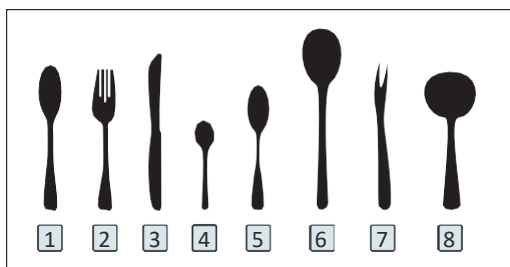
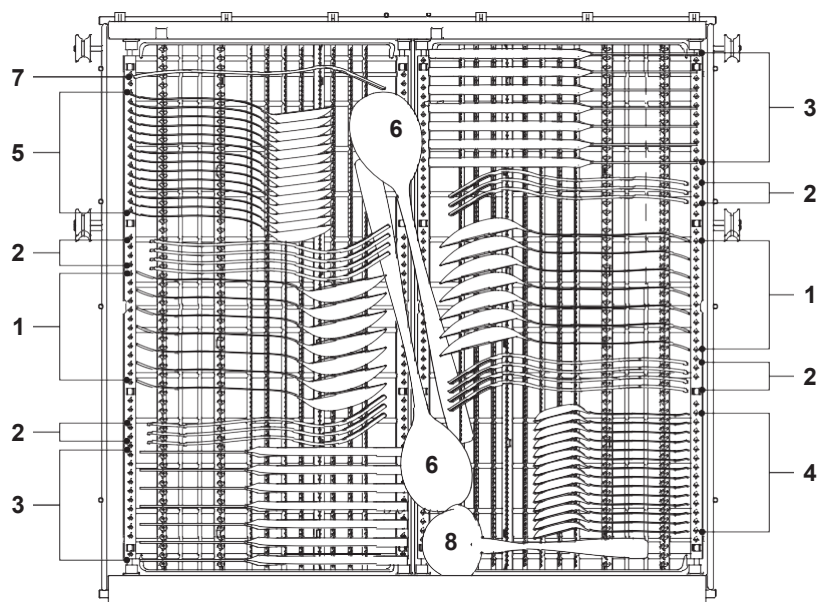

Információk az EN50242 szabvány szerinti összehasonlító vizsgálatokhoz Kapacitás: 14 teríték
A felső kosár helyzete: alsó helyzet: alsó pozíció
Program: ECO
Öblítőszer-beállítás: Max.
Lágyítószer-beállítás: H3

Darabszám	Eszköz
1	Evőkanalak
2	Villák
3	Kécek
4	Teáskanalak
5	Desszertes kanalak
6	Merőkanalak
7	Tálatővillák
8	Mártásos merőkanál

A KOSARAK EN60436 SZABVÁNY SZERINTI FELTÖLTÉSE

1. Felső kosár:

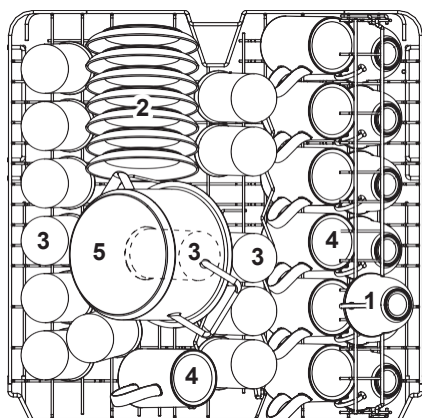

Darabszám	Eszköz
1	Csészék
2	Csészealjok
3	Poharak
4	Bögrék
5	Kis fazék

2. Alsó kosár:

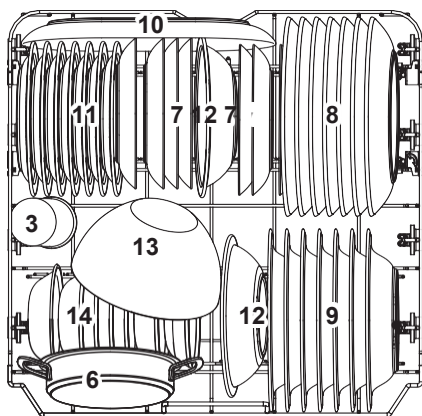

Darabszám	Eszköz
6	Sütőedény
7	Desszertes tányérok
8	Lapostányérok
9	Leveses tányérok
10	Ovális tál
11	Melamin desszertes tányérok
12	Melamin tálak
13	Üvegtál
14	Desszertes tálak

3. Evőeszköztartó kosár:

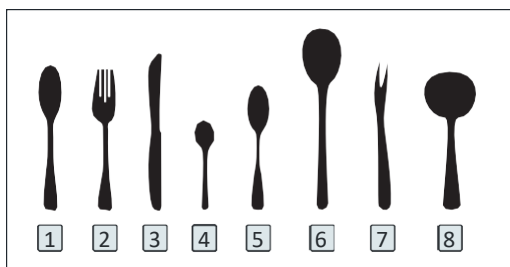
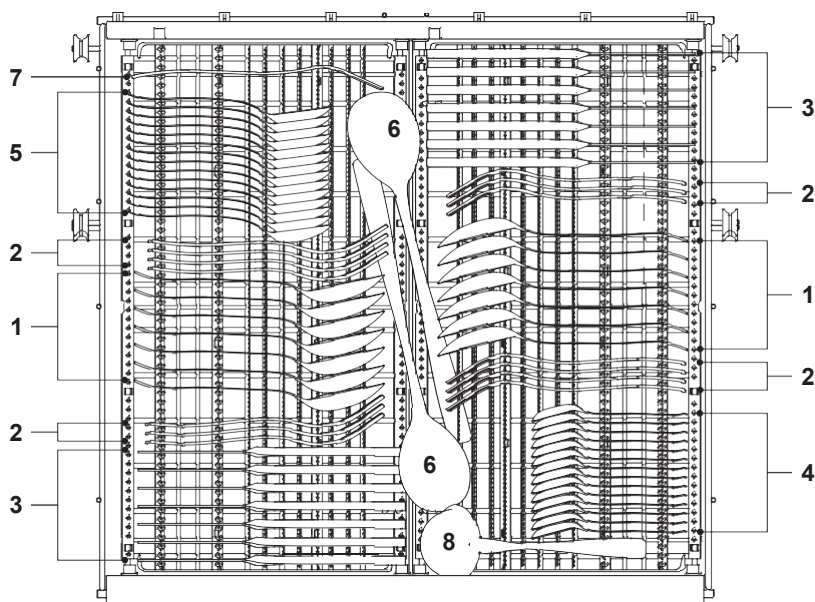

Darabszám	Eszköz
1	Evőkanalak
2	Villák
3	Kések
4	Teáskanalak
5	Desszertes kanalak
6	Merőkanalak
7	Tálalóvilla
8	Mártásos merőkanál

Információk az EN60436 szabvány szerinti összehasonlító vizsgálatokhoz Kapacitás: 14 teríték
 A felső kosár helyzete: alsó helyzet: alsó pozíció
 Program: ECO
 Öblítőszer-beállítás: Max.
 Lágyítószer-beállítás: H3

Evőeszköztartó kosár Használati tippek

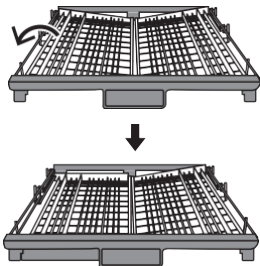

Emelje fel a bal kosarat, állítsa alsó pozícióba, a bal kosár vízszintes, a jobb kosár pedig ferde.

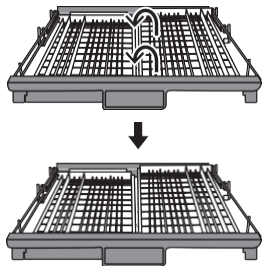

Emelje fel a jobb kosarat, mind a bal, mind a jobb kosár vízszintes.

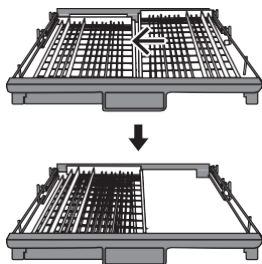

Helyezze át a jobb kosarat a bal oldalra úgy, hogy a két kosár átfedésben legyen.

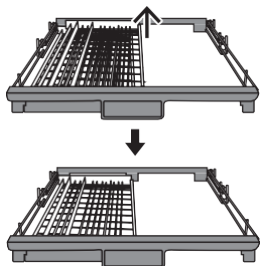

Távolítsa el a jobb kosarat a tálcáról úgy, hogy csak a bal kosár maradjon.

TARTALOM

01	4 A MOSOGATÓGÉP HASZNÁLATA
	4 Kezelőpanel
	6 Vízlágyító
	7 Az edények előkészítése és behelyezése
	10 Az öblítőszer és a mosogatószer funkciója Az
	11 öblítőszer-tartály feltöltése
	12 A mosogatószer-adagoló feltöltése
02	13 A MOSOGATÓGÉP PROGRAMOZÁSA
	13 Táblázat a mosogatási ciklusokhoz
	15 Ciklus elindítása
	15 Programváltoztatás ciklus közben
	16 Elfelejtett betenni egy edényt?
03	17 HIBAKÓDOK
04	18 MŰSZAKI ADATOK

MEGJEGYZÉS:

- Ha önállóan nem sikerül megoldania a problémát, kérje szakember segítségét.
- A gyártó az állandó fejlesztést és korszerűsítést célzó termékpolitikájának megfelelően előzetes értesítés nélkül is módosításokat hajthat végre.
- Ha használati utasítása elveszett vagy elavult, újat a gyártótól vagy a megfelelő forgalmazótól szerezhet be

RÖVID KEZELÉSI ÚTMUTATÓ

A részletes kezelési módok ismertetését kérjük, keresse a felhasználói kézikönyv megfelelő részeiben.

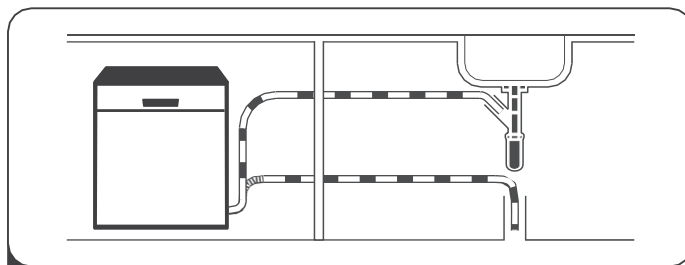

- 1** A mosogatógép telepítése.
Kérjük, olvassa el az 5. „TELEPÍTÉSI UTASÍTÁSOK” című fejezetet az I. Általános Változat c. részben.)



- 2** Nagyobb ételmaradék eltávolítása evőeszköztől

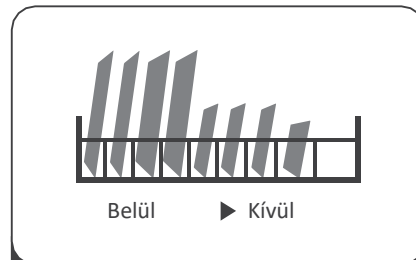

- 3** A kosarak feltöltése

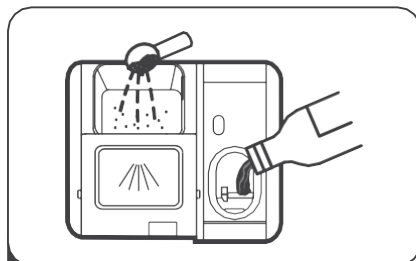

- 4** Az adagoló feltöltése

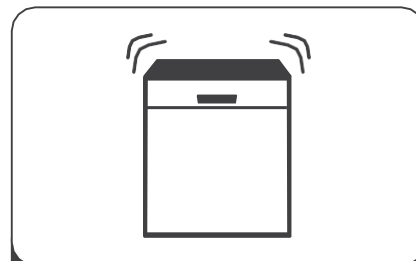

- 5** Programválasztás és a mosogatógép működtetése

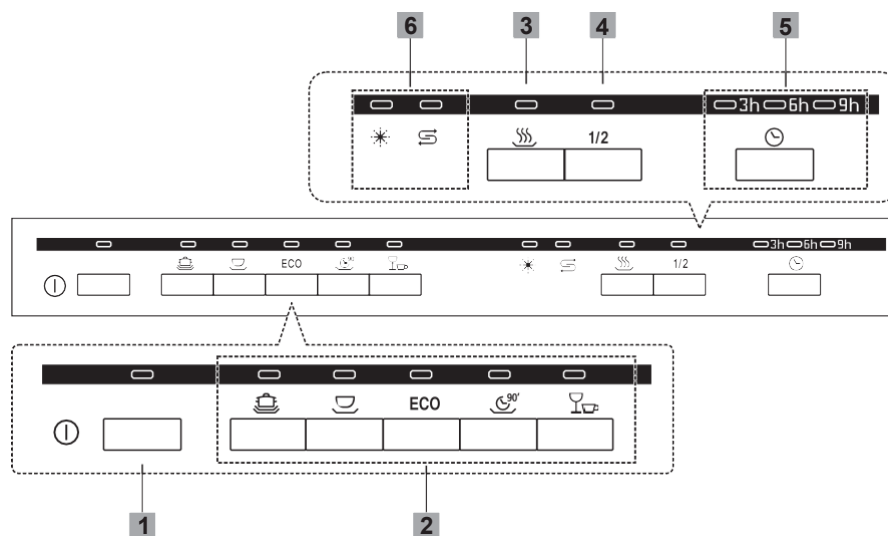

A MOSOGATÓGÉP HASZNÁLATA

Kezelőpanel







Művelet (gomb)

1 Főkapcsoló gomb	A mosogatógép bekapcsolásához nyomja meg ezt a gombot.
2 Program	<p> Intensive Erősen szennyezett edények, köztük fazekak és serpenyők. Rászáradt Universal étellel. Átlagosan szennyezett edények, például fazekak, tányérok, poharak és enyhén szennyezett serpenyők tisztítására.</p> <p>ECO ECO Ez a szabványos program az átlagosan szennyezett edények, például fazekak, tányérok, poharak és enyhén szennyezett serpenyők tisztítására.</p>

2 Program	 90 perc Átlagosan szennyezett, gyors mosogatást igénylő edényekhez.  Gyors Rövidebb mosogatás enyhén szennyezett edények esetén, amelyek nem igényelnek szárítást.
3 Extra szárítás	Nyomja meg ezt a gombot a szárítás hatásfokának javításához. (A funkció csak az intenzív, az univerzális és az ECO programmal használható, 90 perces beállítással).
4 Fél-töltet	Amikor a gép teljes terítékkapacitásának csak a felét vagy annál kisebb részét szeretné elmosogatni, válassza ezt a funkciót az energiával és a vízzel való takarékoskodás érdekében. (A funkció csak az intenzív, az univerzális, ECO és üveg programmal használható, 90 perces beállítással).
5 Késleltetett indítás	A késleltetés idejének (3h/6h/9h) beállításához nyomja meg ezt a gombot.

Kijelző

6 Figyelem: állapotjelző	 Öblítőszer Ha a(z) „  ” jelzőlámpa világít, a mosogatógépben nincs elegendő öblítőszer, így az újratöltést igényel.  Só Ha a(z) „  ” jelzőlámpa világít, a mosogatógépben nincs elegendő speciális só, amely utántöltésre szorul.
---------------------------------	---

Vízlágyító

A vízlágyítót manuálisan kell beállítani a vízkeménység-tárcsa segítségével.

A vízlágyító célja az olyan ásványi anyagok és sók vízből való eltávolítása, amelyek káros vagy kedvezőtlen hatással lennének a készülék működésére.

Minél több ásványi anyag van a vízben, annál keményebb a víz.

A vízlágyítót a lakóhelyén rendelkezésre álló víz keménysége szerint kell beállítani. A helyi vízművek adhat tájékoztatást a lakóhelyén rendelkezésre álló víz keménységéről.

A sófelhasználás beállítása

A használt víz keménysége alapján a mosogatógép lehetőséget ad a felhasználandó sómennyiség szabályozására. Ez a sófelhasználás mértékének optimalizálására és személyre szabására szolgál.

Kérjük, kövesse az alábbi utasításokat a sófelhasználás beállításához.

1. Nyissa ki az ajtót és kapcsolja be a készüléket.
2. Nyomja meg Gyors gombot 5 másodpercnél hosszabb ideig. A só jelzőfény villogása jelzi, hogy a vízlágyító beállításai megadhatók.
a készülék bekapcsolása után 60 másodpercen belül állítsa be.
3. Nyomja meg a Gyors gombot a helyi adottságoknak megfelelő beállítási érték kiválasztásához. A beállítási értékek a következő sorrendben változnak:
H1->H2->H3->H4->H5->H6;
4. Ha 5 másodpercig nem végez további beállításokat, vagy a Főkapcsoló gomb megnyomására véglegessé válik a beállítás és a rendszer kilép a beállítási üzemmódból.

VÍZKEMÉNYSÉG				Vízlágyító szintje	Sófelhasználás (g/ciklus)
Német dH érték	Franci a fH érték	Brit Clarke érték	Mmol/l		
0 - 5	0 - 9	0 - 6	0 - 0,94	H1-> Gyors jelzőfény világít	0
6 - 11	10 - 20	7 - 14	1,0 - 2,0	H2-> 90 perces jelzőfény világít	9
12 - 17	21 - 30	15 - 21	2,1 - 3,0	H1-> 90 perces és Gyors jelzőfény világít	12
18 - 22	31 - 40	22 - 28	3,1 - 4,0	H1-> ECO jelzőfény világít	20
23 - 34	41 - 60	29 - 42	4,1 - 6,0	H1-> ECO, Gyors jelzőfény világít	30
35 - 55	61 - 98	43 - 69	6,1 - 9,8	H2-> ECO, 90 perces jelzőfény világít	60

1° dH=1,25 ° Clarke=1,78 ° fH=0,178mmol/l

A gyári beállítás: H4

A víz keménységével kapcsolatban érdeklődjön a helyi vízműveknél.



Kérjük, olvassa el a **I. Általános változat** című **RÉSZ 3. „A só betöltése a vízlágyító egységbe”** című fejezetét, amennyiben a mosogatógép só hozzáadását igényli.

MEGJEGYZÉS:

Ha az Ön által megvásárolt modell nem rendelkezik vízlágyító egységgel, kihagyhatja ezt a fejezetet. **Vízlágyító**

A víz keménysége körzetenként változó. Kemény víz használata esetén lerakódások keletkeznek az edényeken és a konyhai eszközökön.

A készülék speciális lágyítóval rendelkezik, amely sótartályt használ a vízkő és az ásványi anyagok vízből történő eltávolítására.

Az edények előkészítése és behelyezése

- Fontolja meg mosogatógépben tisztítható konyhai eszközök beszerzését.
- Különleges edények esetében válassza a lehető legalacsonyabb hőmérsékletű programokat. A károsodás megelőzése érdekében ne vegye ki az üvegedényeket és az evőeszközöket közvetlenül a program befejeződése után.

Mosogatógépben történő mosogathoz az alábbi evőeszközök/edények

Nem alkalmasak

- Fa-, csont-, kerámia-vagy gyöngyház nyelvű evőeszközök és nem
- hőálló műanyag eszközök
- Nem hőálló, ragasztott alkatrészeket tartalmazó, régebbi
- evőeszközök és kötőanyaggal készült evőeszközök vagy edények
- Ónötvetből vagy rézből
- készült tárgyak és kristályüveg eszközök
- Rozsdásodásra hajlamos acéltárgyak és fatálcák
- Szintetikus szálból készült tárgyak

Korlátozottan alkalmasak

- Bizonyos üvegfajták elhomályosodhatnak sok mosogatás után. Az
- ezüstből és alumíniumból készült részek elszíneződhetnek mosogatás
- közben. A mázas minták kifakulhatnak gyakori mosogatás esetén

A mosogatógép feltöltésével kapcsolatos ajánlások

Kaparja le a nagy mennyiségű ételmaradékot az edényekről. Áztassa le az edényekre égett ételmaradványokat. Az edényeket nem szükséges folyóvíz alatt leöblíteni.

A mosogatógép legjobb teljesítménye érdekében tartsa be az alábbi feltöltési útmutatót. **(A kosarak és az evőeszköz-kosarak jellemzői és megjelenése az Ön készüléktípusa esetében eltérőek lehetnek.)**

Az eszközöket és edényeket a következőképpen kell behelyezni:

- A csészéket, poharakat, fazekakat/serpenyőket stb. fejjel lefelé kell behelyezni.
- Az ívelt vagy mélyített eszközöket ferdén kell behelyezni, hogy a víz leperoghessen róluk.
- Minden edényt biztonságosan kell egymásra rakni, hogy ne billenjenek fel.
- Minden edényt úgy kell elhelyezni, hogy a mosogatás közben a permetező karok szabadon foroghassanak.
- Az üreges tárgyakat, például a csészéket, poharakat, lábosokat stb. nyílásukkal lefelé kell elhelyezni, hogy a víz ne gyűlhessen össze bennük.
- Az edények és az evőeszközök nem helyezhetők egymásba, illetve nem fedhetik egymást. A károsodás elkerülése érdekében az üvegtárgyak nem érhetnek egymáshoz.
- A felső kosarat finomabb és könnyebb tárgyak, például poharak, kávé- és teáscsészék elhelyezésére tervezték.
- A hosszú pengéjű kések függőleges helyzetben történő tárolása veszélyes lehet!
- A hosszú és/vagy éles evőeszközöket, például a szeletelőkéseket vízszintesen kell a felső kosárba helyezni.
- Kérjük, ne terhelje túl a mosogatógépet. Ez a jó eredmények elérése és a mérsékelt energiafelhasználás érdekében fontos.

MEGJEGYZÉS:

Nagyon apró tárgyak nem mosogathatók el a mosogatógépben, mert azok könnyen kieshetnek a kosárból.

Az edények eltávolítása

Annak érdekében, hogy a víz ne csepegjen le a felső kosárból az alsóba, célszerű először az alsó kosarat, majd ezután a felső kosarat kiüríteni.

FIGYELMEZTETÉS



A tárgyak forróak lesznek! A károsodás megelőzése érdekében ne vegye ki az üvegedényeket és az evőeszközöket a program befejeződésétől számított 15 percre.

A felső kosár betöltése

A felső kosarat finomabb és könnyebb tárgyak, például poharak, kávé- és teáscsészék és csészealjok, valamint tányérok, kisebb tálak és (nem túlzottan szennyezett) serpenyők elhelyezésére tervezték. Úgy helyezze el az edényeket, hogy a vízszög ne mozdíthassa el őket.



Az alsó kosár betöltése

Javasoljuk, hogy a nagy és a nehezen tisztítható edényeket az alsó kosárban helyezze el. Ilyen eszközök a lábasok, fazekak, fedők, tálalóedények és tálak, amelyeket az alábbi ábrának megfelelően kell elhelyezni. A tálalóedényeket és a fedőket a rácsok oldalára célszerű helyezni, annak érdekében, hogy ne akadályozhassák a felső permetező kar forgását.

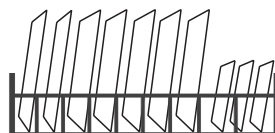

A mosogatószer-adagoló elé behelyezhető, az adagoló nyílását még éppen nem akadályozó legnagyobb méretű tányér átmérője 19 cm.

Az evőeszközkosár betöltése

Az evőeszközöket az evőeszközkosárba egymástól elkülönítve, megfelelő pozícióban kell elhelyezni. Ellenőrizze, hogy az eszközök nem kapaszkodnak-e egymásba, mert ez ronthatja a teljesítményt.

▲ FIGYELMEZTETÉS



Az alsó részen egyetlen tárgy sem nyúlhat túl.
Az éles eszközöket mindig hegyükkel lefelé helyezze be a készülékbe.



A legjobb hatásfokú tisztítás érdekében kérjük, hogy az I. rész utolsó fejezetében megadott szabványos variációk szerint töltsse be a kosarakat. Általános Változat

Az öblítőszer és a mosogatószer funkciója

Az utolsó öblítési ciklusban kiáramló öblítőszer megakadályozza az edényeken a folyadékcseppek kialakulását, amelyek foltokat és csíkokat hagyhatnak rajtuk. Az öblítőszer vízlepergető hatásának köszönhetően az edények száradását is elősegíti. Az Ön

▲ FIGYELMEZTETÉS

A mosogatógéphez kizárólag márkás öblítőszeret használjon. Soha ne töltsön ettől eltérő anyagokat (pl. mosogatógép-tisztítószer, folyékony tisztítószer) az öblítőszer-adagolóba. Ez károsíthatja a készüléket.

mosogatógépét folyékony öblítőszerrel történő használatra tervezték.

Mikor kell utántölteni az öblítőszer-adagolót

Az adagoló utántöltési gyakorisága a mosogatógép használatának gyakoriságától és a használt öblítőszer-beállítástól függ.

- Az öblítőszer alacsony szintjére figyelmeztető jelzés () akkor gyullad ki,
- amikor több öblítőszerre van szükség. Ne töltsen túl az öblítőszer-adagolót.

A mosogatószer funkciója

A mosogatószer vegyi összetevői a mosogatógépben lévő összes szennyeződés eltávolításához és megsemmisítéséhez szükségesek. A legtöbb kereskedelmi minőségű mosogatószer alkalmas erre a célra.

▲ FIGYELMEZTETÉS

- A mosogatószer helyes használata
Kizárólag mosogatógépekben történő felhasználásra gyártott mosogatószer használjon. Tartsa a mosogatószeret száraz, hűvös helyen.
Ne helyezzen por alakú mosogatószeret az adagolóba, csak ha már készen áll a mosogatás elkezdésére.
-  **A mosogatógéphez használt mosogatószer korrozív.**
A mosogatógéphez használt mosogatószer a

A öblítőszer-adagoló utántöltése

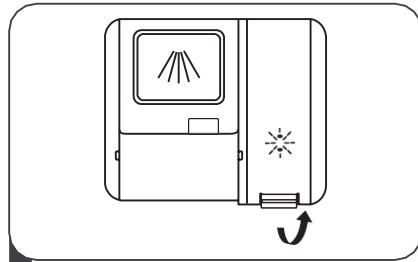

1 Távolítsa el az öblítőtartály kupakját a kar felemelésével.

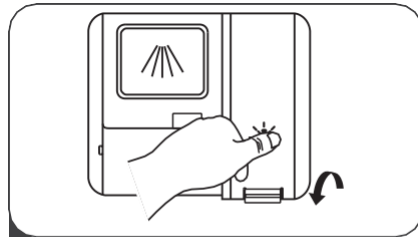

3 Végül zárja vissza a kupakot.

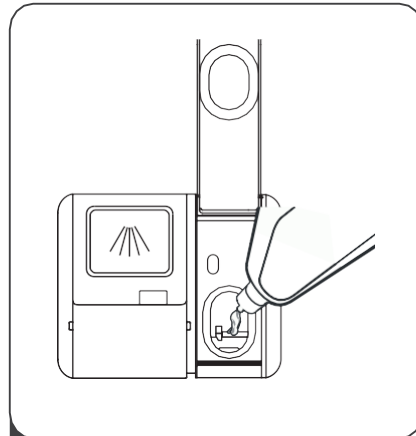

2 Töltse be az öblítőszeret az adagolóba, ügyelve arra, hogy ne töltse túl azt.

A öblítőszer-tartály beállítása

A szárítási teljesítmény korlátozott mennyiségű öblítőszer felhasználásával történő javítása érdekében a mosogatógépen a felhasználó állíthatja be a fogyasztást. Kövesse az alábbi utasításokat.

1. Csukja be az ajtót és kapcsolja be a készüléket.
2. Az 1. lépéstől számított 60 másodpercen belül nyomja meg és tartsa lenyomva 5 másodpercnél hosszabb ideig a Program gombot, majd nyomja meg a Késleltetett indítás gombot az öblítő típusának beállításához. Az öblítőszer jelzőfénye 1 Hz-es frekvenciával villogni kezd.
3. Nyomja meg a Program gombot a használati szokásainak megfelelő beállítási érték kiválasztásához. A beállítási értékek a következő sorrendben változnak: D1->D2->D3->D4->D5->D1.
Minél magasabb a szám, a mosogatógép annál több öblítőszeret használ.
4. Ha 5 másodpercig nem végez további beállításokat, vagy a Főkapcsoló gomb megnyomására véglegessé válik a beállítás és a rendszer kilép a beállítási üzemmódból.

Öblítőszer szintje	Választó-pozíció
D1	Gyors jelzőfény világít
D2	90 perces jelzőfény világít
D3	90 perces és Gyors jelzőfény világít
D4	ECO jelzőfény világít
D5	ECO, Gyors jelzőfény világít

A mosogatószer-adagoló feltöltése

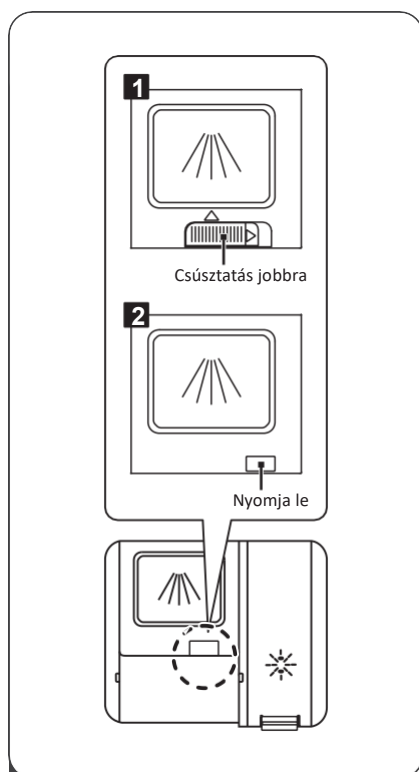

Kérjük, válassza a helyzetnek megfelelő nyitási módot.

1. Nyissa fel a fedelet a záróretesz oldásával.
2. Nyissa fel a fedelet a záróretesz lenyomásával.



• MEGJEGYZÉS:

- Vegye figyelembe, hogy a víz szennyezettségétől függően a beállítás eltérő lehet. Kérjük, tartsa be a gyártó ajánlásait a mosogatószer csomagolására vonatkozóan.

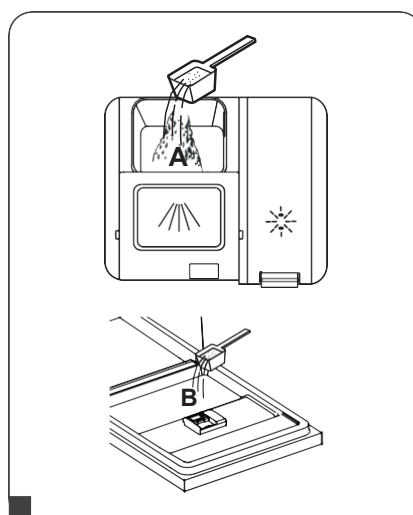

2 Töltsön mosogatószer a nagyobbik üregbe (A) a fő mosogatási ciklushoz.

A jobb mosogatási eredmény eléréséhez, főleg nagyon szennyezett edények mosogatása esetén, öntsön kis mennyiségű mosogatószer az ajtóra. A hozzáadott mosogatószer az előmosási szakaszban aktiválódik.

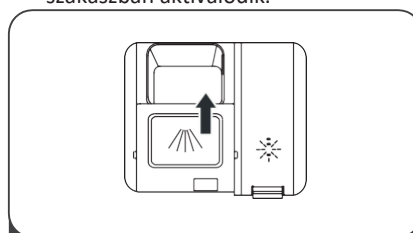





Zárja le a fület úgy, hogy először előrecsúsztatja, majd lenyomja azt.

A MOSOGATÓGÉP PROGRAMOZÁSA

Mosóciklus-táblázat

Az alábbi táblázat mutatja be, hogy mely programok a legideálisabbak az ételmaradékok mennyiségének szintjeitől és a mosogatószer szükséges mennyiségétől függően. A programokról is tartalmaz információkat. (●) a következőt jelenti: szükséges az öblítőszer-adagoló utántöltése.





Program	A ciklus leírása	Mosogatószer	Működési	Energia	Víz	
		Elő/Fő	Öblítő Idő (perc)			
 Intenzív	Előmosás (50°C)					
	Mosás (65°C)	5/30	205	1,621	17,8	●
	Öblítés	1 vagy 2				
	Öblítés	darab				
Öblítés						
 Univerzális	(65°C) Előmosás (45°C)					
	Mosás (55°C)	5/30	175	1,302	14,3	●
	Öblítés	1 vagy 2				
	Öblítés	darab				
Öblítés						
ECO (*EN50242)	(65°C) Mosás (45°C)	5/30	220	0,937	11,0	●
	Öblítés	1 vagy 2				
	Öblítés	darab				
	Öblítés					
 90 perc	(60°C) Mosás (60°C)	35	90	1,350	11,7	●
	Öblítés	1				
	Öblítés	darab				
	Öblítés					
 Gyors	(65°C) Mosás (50°C)	25	30	0,751	11,2	○
	Öblítés					
	Öblítés					
	Öblítés					

MEGJEGYZÉS:

ECO : Ez a program a tesztciklus. Információk az EN60436 szabvány (*EN50242) szerinti összehasonlító vizsgálathoz.

Mosóciklus-táblázat

Az alábbi táblázat mutatja be, hogy mely programok a legideálisabbak az ételmaradékok mennyiségének szintjeitől és a mosogatószer szükséges mennyiségétől függően. A programokról is tartalmaz információkat. (●) a következőt jelenti: szükséges az öblítőszer-adagoló utántöltése.

Program	A ciklus leírása	Mosogatószer	Működési	Energia	Víz	
		Elő/Fő	Öblítő			
			Idő (perc)			
 Intenzív	Előmosás (50°C)					
	Mosás (65°C)	4/18	205	1,621	17,8	●
	Öblítés	1 vagy 2 darab				
	Öblítés					
 Univerzális	(65°C) Szárítás					
	Előmosás (45°C)	4/18 1 vagy 2 darab	175	1,302	14,3	●
	Mosás (55°C)					
 ECO (*EN60436)	Öblítés	4/18	220	0,951	11,0	●
	Öblítés (65°C)	1 vagy 2 darab				
 90 perc	Mosás (60°C)	22	90	1,350	11,7	●
	Öblítés	1 darab				
 Gyors	(65°C) Szárítás	20	30	0,751	11,2	○
	Mosás (50°C)	1 vagy 2 darab				

MEGJEGYZÉS:

ECO : Ez a program a tesztciklus. Információk az EN60436 szabvány (*EN50242) szerinti összehasonlító vizsgálathoz.

Mosogatási ciklus elindítása

1. Húzza ki az alsó és a felső kosarat, helyezze be az edényeket, majd tolja vissza a kosarakat. Javasoljuk, hogy először az alsó, majd pedig a felső kosarat töltsen meg.
2. Töltsen be a mosogatószeret.
3. Dugja be a dugót a csatlakozóaljzatba. Az áramellátás tekintetében ellenőrizze az utolsó oldalon a „Termékismertető adatlapot”. Ügyeljen arra, hogy a vízellátás maximális nyomáson legyen.
4. Nyissa ki az ajtót, majd nyomja meg a Főkapcsoló gombot, és a Be/ki jelzőfény kigyullad.
5. Válasszon programot, a megfelelő lámpa kigyullad. Ezután csukja be az ajtót, és a mosogatógép elindítja a ciklust.

Programváltás ciklus közben

A mosogatási ciklus csak akkor módosítható, ha az csak rövid ideje indult el, különben a mosogatószer már kiszabadulhatott, illetve a mosogatógép már leereszthette a mosogatóvizet. Ha ez történt, a mosogatógépet alaphelyzetbe kell állítani, és a mosogatószer-adagolót fel kell tölteni. A mosogatógép alaphelyzetbe állításához kövesse az alábbi utasításokat:

1. Nyissa ki kissé az ajtót a mosogatógép leállításához. Miután leállt a permetező kar, teljesen kinyithatja az ajtót.
2. Tartsa lenyomva a Program gombot három másodpercnél hosszabb ideig, így a gép készenléti állapotba kerül.
3. A program a kívánt mosogatási ciklusra állítható.

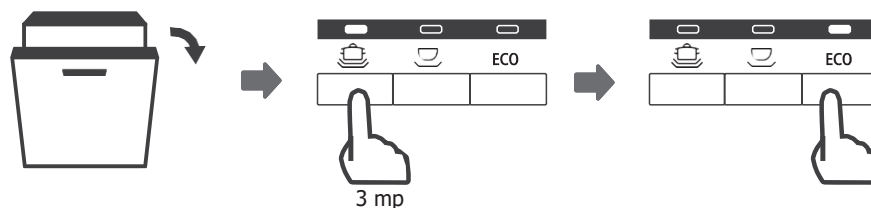

• Elfelejtett betenni egy edényt?

Egy kifelejtett edény a mosogatószer-tartó kinyílása előtt bármikor betehető a gépbe. Ebben az esetben kövesse az alábbi utasításokat:

1. Nyissa ki kissé az ajtót a mosogatás leállításához.
2. Miután leállt a permetező kar, teljesen kinyithatja az ajtót.
3. Helyezze be a kifelejtett edényeket.
4. Csukja be az ajtót.
5. A mosogatógép újra elindul.



▲ FIGYELMEZTETÉS



Az ajtót ciklus közben veszélyes kinyitni, mivel a forró gőz leforrázhatja Önt.

HIBAKÓDOK

Hibás működés esetén a mosogatógép hibakódokat jelez ki:

Kódok	Jelentések	Lehetséges okok
A Gyors jelzőfény rövid ideig pislákol	Hosszabb vízbetöltési idő.	A vízcsap nincs kinyitva, vagy a vízfelvétel akadályozott, vagy a víznyomás túl alacsony.
A Gyors és a 90 perc jelzőfények rövid ideig pislákolnak	Nem éri el a kívánt hőmérsékletet.	A fűtőelem hibás működése.
Az ECO jelzőfény rövid ideig pislákol	Túlfolyás.	A mosogatógép valamelyik eleme szivárog.
A Gyors, az ECO és az Univerzális jelzőfények rövid ideig pislákolnak	a fő nyomtatott áramkör és a kijelző áramköre közötti kommunikációs meghibásodás.	Szakítsa meg a kommunikációs áramkört vagy a vezetékeket.

▲ FIGYELMEZTETÉS

- Túlfolyás esetén zárja el a fővezetékét a szerviz hívása előtt.
- Ha az alapterknőben túlfolyás vagy egy kisebb szivárgás miatt víz van, azt el kell távolítani a mosogatógép újraindítása előtt.

|| MŰSZAKI ADATOK

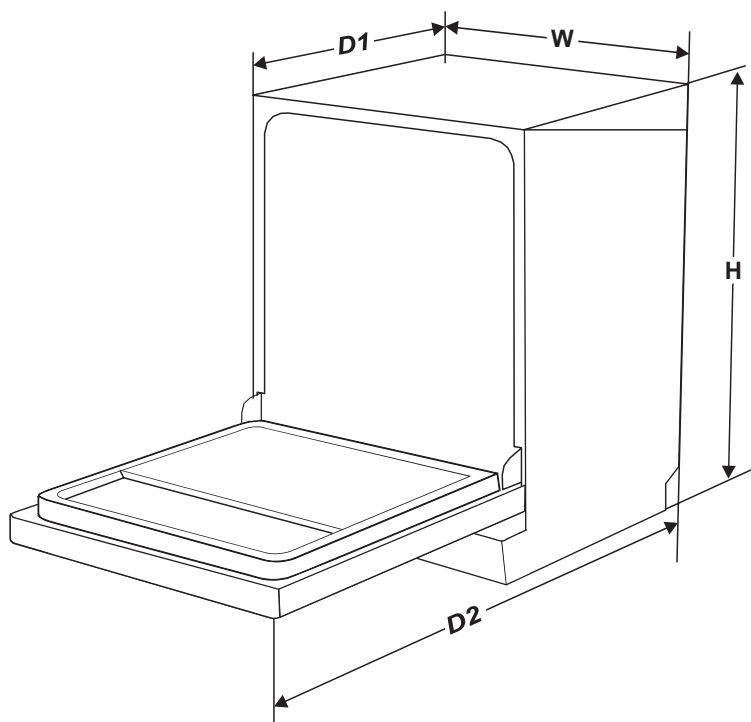

Magasság (H)	815 mm
Szélesség (W)	598 mm
Mélység (D1)	550 mm (csukott ajtóval)
Mélység (D2)	1150 mm (90° szögben nyitott ajtóval)

Termékismertető adatlap (EN50242)

Háztartási mosogatógép 1016/2010 és 1059/2010 irányelveknek megfelelő adatlapja:

Gyártó	CATA
Típus / Leírás	LVI 61014
Standard terítékek	14
Energihatékonysági osztály 1	A++
Éves energiafogyasztás 2	266 kWh
A szabványos ciklus energiafogyasztása	0,937 kWh
Kikapcsolt üzemmód energiafogyasztása	0,45 W
Bekapcsolt üzemmód energiafogyasztása	0,49 W
Éves vízfogyasztás 3	3080 liter
Szárítási határfok osztálya 4	A
Szabványos ciklus 5	ECO 45°C
A szabványos ciklus időtartama	220 perc
Zajszint	49 dB(A) re 1 pW
Szerelés	Beépített
Beépíthető	IGEN
Energiafogyasztás	1760-2100 W
Névleges feszültség / frekvencia	220-240V/50Hz
Víznyomás (áramlási nyomás)	0,04-1,0 MPa=0,4-10 bar

MEGJEGYZÉS:

- 1** A + + + (legnagyobb hatásfok) – D (legkisebb hatásfok)
- 2** Energiafogyasztás 280 szabványos ciklus alapján, hideg víz felhasználásával és a kis teljesítményű üzemmódok használatakor. A tényleges energiafogyasztás a készülék használati módjától is függ.
A vízfogyasztás 280 szabványos ciklus alapján. A tényleges vízfogyasztás a készülék használati módjától is függ.
- 3** függ.
- 4** A (legnagyobb hatásfok) –G (legkisebb hatásfok)
- 5** Ez a program az átlagosan szennyezett edények tisztítására alkalmas, és az ilyen típusú edények tisztításához a leghatékonyabb programnak számít a kombinált energia-és vízfogyasztás tekintetében.

Termékinformációs adatlap (EN60436)

A beszállító neve vagy logója: CATA

A beszállító címe ^(b): c/ Anabel Segura, 11, Edif. A, 3a pl. 28108. Alcobendas. Madrid. España

Modellazonosító: LVI 61014

Általános termékparaméterek:

Paraméter	Érték	Paraméter	Érték	
Névleges kapacitás ^(a) (ps)	14	Méretek cm-ben	Magasság	81,5
			Szélesség	59,8
			Mélység	55,0
EEl ^(a)	55,9	Energiahatékonysági osztály ^(a)	E ^(c)	
Tisztítási teljesítmény index ^(a)	1,13	Szárítási teljesítmény index ^(a)	1,07	
Energiafogyasztás kWh-ban az eco programon, hideg víz használatával. A tényleges energiafogyasztás a készülék használati módjától is függ.	0,951	Vízfogyasztás literben [ciklusonként] az eco programon. A tényleges vízfogyasztás a készülék használati módjától és a víz keménységétől is függ.	11,0	
Program időtartam ^(a) (ó:perc)	3:40	Típus:	Beépített	
Levegőben terjedő akusztikus zajkibocsátás ^(a) (dB(A) re 1 pW)	49	Levegőben terjedő akusztikus zajkibocsátási osztály ^(a)	C ^(c)	
Kikapcsolt üzemmód (W)	0,49	Készenléti mód (W)	N/A	
Késleltetett indítás (W) (ha van ilyen)	1,00	Hálózati készenléti üzemmód (W) (ha van ilyen)	N/A	

A beszállító által kínált garancia minimális időtartama ^(b):

További információk:

Link a beszállító weboldalára, ahol megtalálható az (EU) 2019/2022 bizottsági rendelete II. mellékletének 6. pontja szerinti tájékoztatás ⁽¹⁾ ^(b):

^(a)) az eco programra vonatkozóan.

^(b)) ezen elemekben történt módosítások nem tartoznak a 2017/1369 (EU) rendelet 4. cikkelyének 4. bekezdése hatálya alá.

^(c)) ha a termékadatbázis automatikusan generálja ennek a cellának a végleges tartalmát, a beszállító ezekkel az adatokkal nem töltheti ki azt.

⁽¹⁾ A Bizottság (EU) 2019/2022 rendelete a háztartási mosogatógépek környezettudatos tervezésére vonatkozó követelményeknek a 2009/125/EK európai parlamenti és tanácsi irányelv szerinti megállapításáról, az 1275/2008/EK bizottsági rendelet módosításáról és az 1016/2010/EU bizottsági rendelet hatályon kívül helyezéséről (lásd a jelen Hivatalos Lap 267. oldalát).

CONTENTS

01	3	SAFETY INFORMATION
02	8	PRODUCT OVERVIEW
03	9	USING YOUR DISHWASHER
	9	Loading The Salt Into The Softener
	11	Basket Used Tips
04	13	MAINTENANCE AND CLEANING
	13	External Care
	13	Internal Care
	16	Caring For The Dishwasher
05	17	INSTALLATION INSTRUCTION
	17	About Power Connection
	18	Water Supply And Drain
	19	Connection Of Drain Hoses
	20	Position The Appliance
	20	Free Standing Installation
	21	Built-In Installation(for the integrated model)
06	26	TROUBLESHOOTING TIPS
07	30	LOADING THE BASKETS
	34	Cutlery Rack Used Tips

NOTE:

- Reviewing the section on troubleshooting Tips will help you solve some common problems by yourself.
- If you cannot solve the problems by yourself, please ask for help from a professional technician.
- The manufacturer, following a policy of constant development and updating of the product, may make modifications without giving prior notice.
- If lost or out-of-date, you can receive a new user manual from the manufacturer or responsible vendor.

|| SAFETY INFORMATION

⚠ WARNING

When using your dishwasher, follow the precautions listed below:

- Installation and repair can only be carried out by a qualified technician
- This appliance is intended to be used in household and similar applications such as:
 - staff kitchen areas in shops, offices and other working environments;
 - farm houses;
 - by clients in hotels, motels and other residential type environments;
 - bed and breakfast type environments.
- This appliance can be used by children aged from 8 years and above and persons with reduced physical, sensory or mental capabilities or lack of experience and knowledge if they have been given supervision or instruction concerning use of the appliance in a safe way and understand the hazards involved.
- Children shall not play with the appliance. Cleaning and user maintenance shall not be done by children without supervision. (For EN60335-1)
This appliance is not intended for use by persons (including children) with reduced physical, sensory or

mental capabilities, or lack of experience and knowledge, unless they have been given supervision or instruction concerning use of the appliance by a person responsible for their safety. (For IEC60335-1)

- Packaging material could be dangerous for children!
- This appliance is for indoor household use only.
To protect against the risk of electrical shock, do not immerse the unit, cord or plug in water or other liquid.
- Please unplug before cleaning and performing maintenance on the appliance.
- Use a soft cloth moistened with mild soap, and then use a dry cloth to wipe it again.

Earthing Instructions

- This appliance must be earthed. In the event of a malfunction or breakdown, earthing will reduce the risk of an electric shock by providing a path of least resistance of electric current. This appliance is equipped with an earthing conductor plug.
- The plug must be plugged into an appropriate outlet that is installed and earthed in accordance with all local codes and ordinances.
- Improper connection of the equipment-earthing conductor can result in the risk of an electric shock.
- Check with a qualified electrician or service representative if you are in doubt whether the appliance is properly grounded.

- Do not modify the plug provided with the appliance; If it does not fit the outlet.
- Have a proper outlet installed by a qualified electrician.
- Do not abuse, sit on, or stand on the door or dish rack of the dishwasher.
- Do not operate your dishwasher unless all enclosure panels are properly in place.
- Open the door very carefully if the dishwasher is operating, there is a risk of water squirting out.
- Do not place any heavy objects on or stand on the door when it is open. The appliance could tip forward.
- When loading items to be washed:
 - 3) Locate sharp items so that they are not likely to damage the door seal;
 - 4) Warning: Knives and other utensils with sharp points must be loaded in the basket with their points facing down or placed in a horizontal position.
- Some dishwasher detergents are strongly alkaline. They can be extremely dangerous if swallowed. Avoid contact with the skin and eyes and keep children away from the dishwasher when the door is open.
- Check that the detergent powder is empty after completion of the wash cycle.

- Do not wash plastic items unless they are marked “dishwasher safe” or the equivalent.
- For unmarked plastic items not so marked, check the manufacturer's recommendations.
- Use only detergent and rinse agents recommended for use in an automatic dishwasher.
- Never use soap, laundry detergent, or hand washing detergent in your dishwasher.
- The door should not be left open, since this could increase the risk of tripping.
If the supply cord is damaged, it must be replaced by the manufacturer or its service agent or a similarly qualified person in order to avoid a hazard.
- During installation, the power supply must not be excessively or dangerously bent or flattened.
- Do not tamper with controls.
- The appliance needs to be connected to the main water valve using new hose sets. Old sets should not be reused.
- To save energy, in stand by mode, the appliance will switch off automatically while there is no any operation in 15 minutes.
- The maximum number of place settings to be washed is 14.
- The maximum permissible inlet water pressure is 1MPa.
- The minimum permissible inlet water pressure is 0.04MPa.

Disposal

- For disposing of package and the appliance please go to a recycling center. Therefore cut off the power supply cable and make the door closing device unusable.
- Cardboard packaging is manufactured from recycled paper and should be disposed in the waste paper collection for recycling.
- By ensuring this product is disposed of correctly, you will help prevent potential negative consequences for the environment and human health, which could otherwise be caused by inappropriate waste handling of this product.
- For more detailed information about recycling of this product, please contact your local city office and your household waste disposal service.
- **DISPOSAL: Do not dispose this product as unsorted municipal waste. Collection of such waste separately for special treatment is necessary.**



PRODUCT OVERVIEW

❗ IMPORTANT:

To get the best performance from your dishwasher, read all operating instructions before using it for the first time.

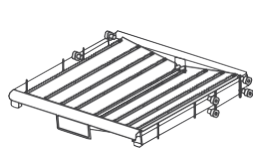
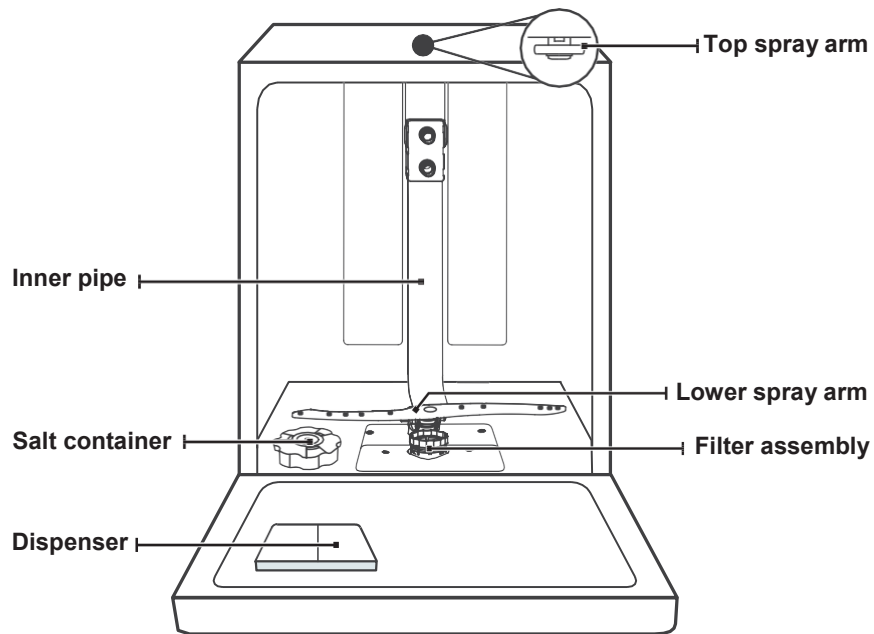

Cutlery rack

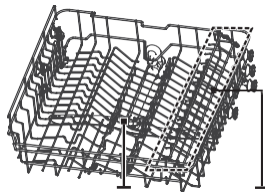

Upper spray arm Cup rack

Upper basket

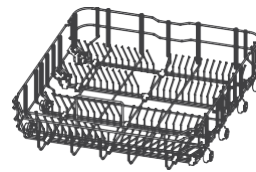

Lower basket

💡 NOTE:

Pictures are only for reference, different models may be different. Please prevail in kind.

|| USING YOUR DISHWASHER

Before using your dishwasher :

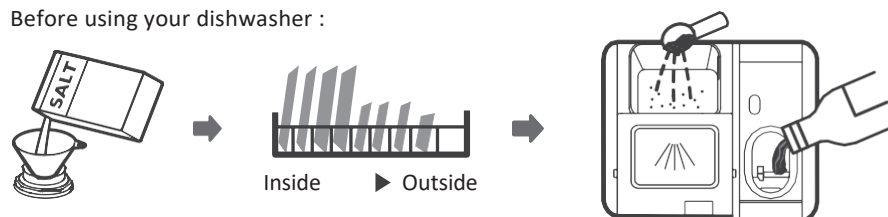

5. Set the water softener
6. Loading the salt into the softener
7. Loading the basket
8. Fill the dispenser



Please check the section 1 “Water Softener” of PART II: Special Version, if you need to set the water softener .

• Loading The Salt Into The Softener

💡 NOTE:

If your model does not have any water softener, you may skip this section.
Always use salt intended for dishwasher use.
The salt container is located beneath the lower basket and should be filled as explained in the following:

⚠ WARNING

- **Only use salt specifically designed for dishwashers use!**
Every other type of salt not specifically designed for dishwasher use, especially table salt, will damage the water softener. In case of damages caused by the use of unsuitable salt the manufacturer does not give any warranty nor is liable for any damages caused.
- **Only fill with salt before running a cycle.**
This will prevent any grains of salt or salty water, which may have been spilled, remaining on the bottom of the machine for any period of time, which may cause corrosion.

Please follow the steps below for adding dishwasher salt:

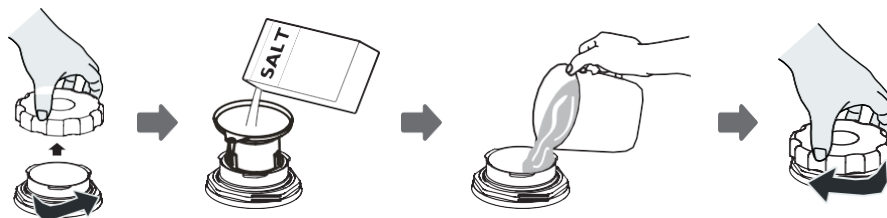

7. Remove the lower basket and unscrew the reservoir cap.
8. Place the end of the funnel (supplied) into the hole and pour in about 1.5kg of dishwasher salt.
9. Fill the salt container to its maximum limit with water, It is normal for a small amount of water to come out of the salt container.
10. After filling the container, screw back the cap tightly.
11. The salt warning light will stop being after the salt container has been filled with salt.
12. Immediately after filling the salt into the salt container, a washing program should be started (We suggest to use a short program). Otherwise the filter system, pump or other important parts of the machine may be damaged by salty water. This is out of warranty.

 **NOTE:**

- The salt container must only be refilled when the salt warning light () in the control panel comes on. Depending on how well the salt dissolves, the salt warning light may still be on even though the salt container is filled. If there is no salt warning light in the control panel (for some Models), you can estimate when to fill the salt into the softener by the cycles that the dishwasher has run.
- If salt has spilled, run a soak or quick program to remove it.

Basket Used Tips

Adjusting the upper basket

Type 1:

The height of the upper basket can be easily adjusted to accommodate taller dishes in either the upper or lower basket.

To adjust the height of the upper rack, follow these steps:

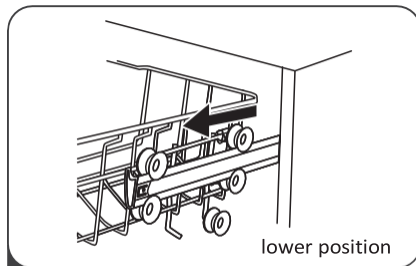

1 Pull out the upper basket.

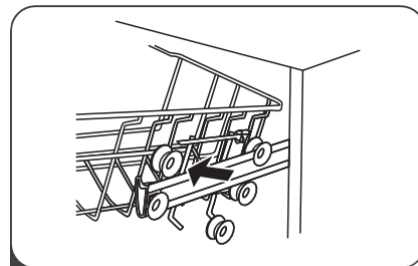

2 Remove the upper basket.

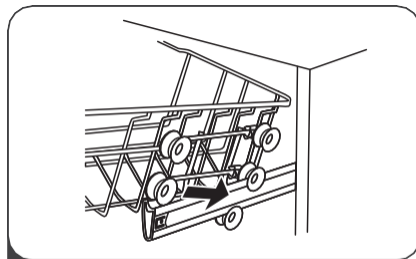

3 Re-attach the upper basket to upper or lower rollers.

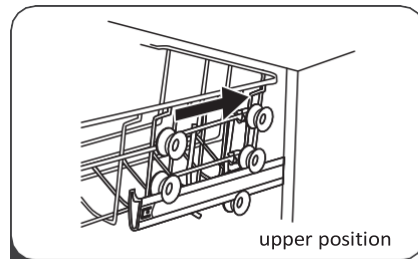

4 Push in the upper basket.

Type 2:

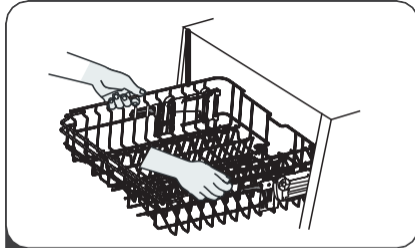

1 To raise the upper basket, just lift the upper basket at the center of each side until the basket locks into place in the upper position. It is not necessary to lift the adjuster handle.

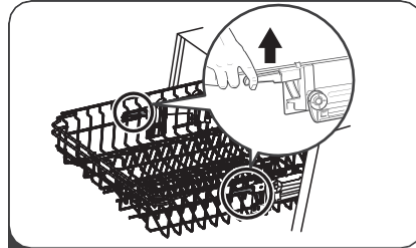

2 To lower the upper basket, lift the adjust handles on each side to release the basket and lower it to the lower position.

Folding back the cup shelves

To make room for taller items in the upper basket, raise the cup rack upwards. You can then lean the tall glasses against it. You can also remove it when it is not required for use.



Folding back the rack shelves

The spikes of the lower basket are used for holding plates and a platter. They can be lowered to make more room for large items.

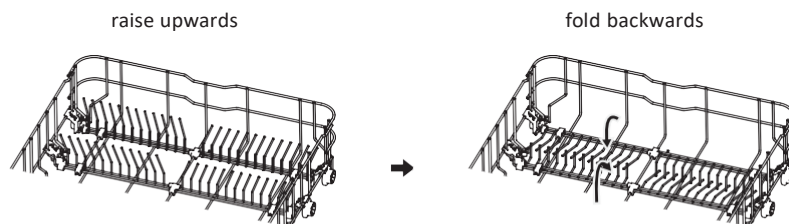

|| MAINTENANCE AND CLEANING

• External Care

The door and the door seal

Clean the door seals regularly with a soft damp cloth to remove food deposits. When the dishwasher is being loaded, food and drink residues may drip onto the sides of the dishwasher door. These surfaces are outside the wash cabinet and are not accessed by water from the spray arms. Any deposits should be wiped off before the door is closed.

The control panel

If cleaning is required, the control panel should be wiped with a soft damp cloth only.

WARNING

- To avoid penetration of water into the door lock and electrical components, do not use a spray cleaner of any kind.
- Never use abrasive cleaners or scouring pads on the outer surfaces because they may scratch the finish. Some paper towels may also scratch or leave marks on the surface.

• Internal Care

Filtering system

The filtering system in the base of the wash cabinet retains coarse debris from the washing cycle. The collected coarse debris may cause the filters to clog. Check the condition of the filters regularly and clean them if necessary under running water. Follow the steps below to clean the filters in the wash cabinet.

NOTE:

Pictures are only for reference, different models of the filtering system and spray arms may be different.

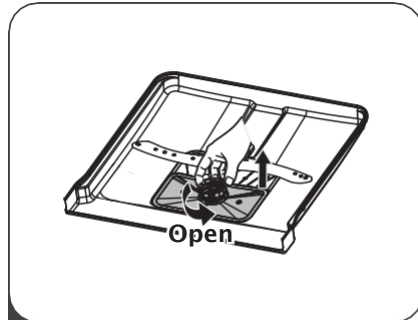

- 1** Hold the coarse filter and rotate it anticlockwise to unlock the filter. Lift the filter upwards and out of the dishwasher.

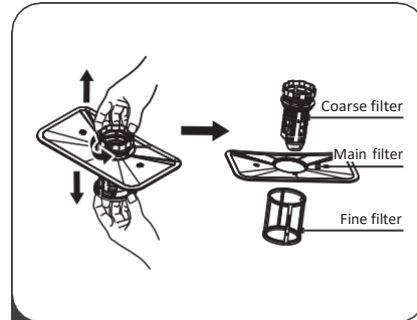

- 2** The fine filter can be pulled off the bottom of the filter assembly. The coarse filter can be detached from the main filter by gently squeezing the tabs at the top and pulling it away.

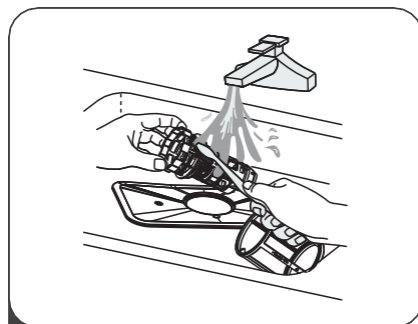

- 3** Larger food remnants can be cleaned by rinsing the filter under running water. For a more thorough clean, use a soft cleaning brush.

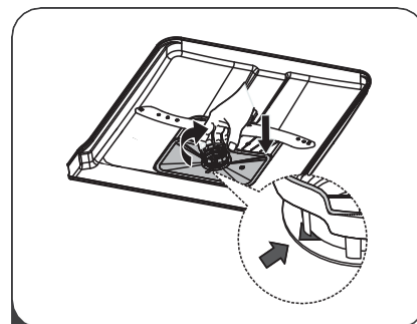

- 4** Reassemble the filters in the reverse order of the disassembly, replace the filter insert, and rotate clockwise to the close arrow.

⚠ WARNING

- Do not over tighten the filters. Put the filters back in sequence securely, otherwise coarse debris could get into the system and cause a blockage.
- Never use the dishwasher without filters in place. Improper replacement of the filter may reduce the performance level of the appliance and damage dishes and utensils.

Spray arms

It is necessary to clean the spray arms regularly for hard water chemicals will clog the spray arm jets and bearings.

To clean the spray arms, follow the instructions below:

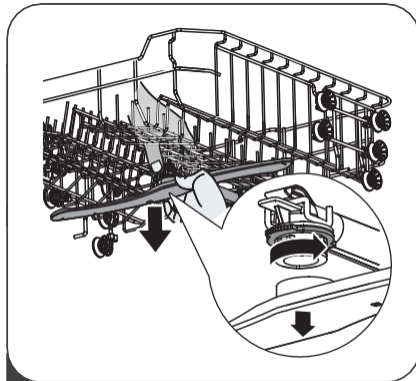

- 1** To remove the upper spray arm, hold the nut in the center still and rotate the spray arm counterclockwise to remove it.



- 2** To remove the lower spray arm, pull out the spray arm upward.

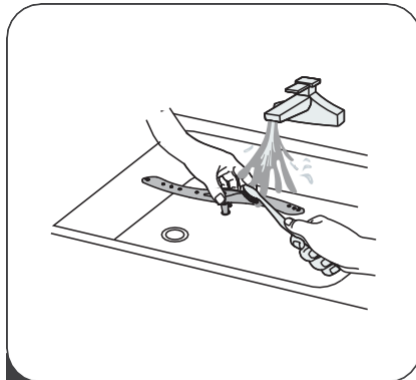

- 3** Wash the arms in soapy and warm water and use a soft brush to clean the jets. Replace them after rinsing them thoroughly.

Caring For The Dishwasher

Frost precaution

Please take frost protection measures on the dishwasher in winter. Every time after washing cycles, please operate as follows:

6. Cut off the electrical power to the dishwasher at the supply source.
7. Turn off the water supply and disconnect the water inlet pipe from the water valve.
8. Drain the water from the inlet pipe and water valve. (Use a pan to gather the water)
9. Reconnect the water inlet pipe to the water valve.
10. Remove the filter at the bottom of the tub and use a sponge to soak up water in the sump.

After every wash

After every wash, turn off the water supply to the appliance and leave the door slightly open so that moisture and odors are not trapped inside.

Remove the plug

Before cleaning or performing maintenance, always remove the plug from the socket.

No solvents or abrasive cleaning

To clean the exterior and rubber parts of the dishwasher, do not use solvents or abrasive cleaning products. Only use a cloth with warm soapy water.

To remove spots or stains from the surface of the interior, use a cloth dampened with water and a little vinegar, or a cleaning product made specifically for dishwashers.

When not in use for a longtime

It is recommended that you run a wash cycle with the dishwasher empty and then remove the plug from the socket, turn off the water supply and leave the door of the appliance slightly open. This will help the door seals to last longer and prevent odors from forming within the appliance.

Moving the appliance

If the appliance must be moved, try to keep it in the vertical position. If absolutely necessary, it can be positioned on its back.

Seals

One of the factors that cause odours to form in the dishwasher is food that remains trapped in the seals. Periodic cleaning with a damp sponge will prevent this from occurring.

INSTALLATION INSTRUCTION

⚠ WARNING



Electrical Shock Hazard

Disconnect electrical power before installing dishwasher.

Failure to do so could result in death or electrical shock.

⚠ Attention

The installation of the pipes and electrical equipments should be done by professionals.

About Power Connection

⚠ WARNING

For personal safety:

- Do not use an extension cord or an adapter plug with this appliance.
- Do not, under any circumstances, cut or remove the earthing connection from the power cord.

Electrical requirements

Please look at the rating label to know the rating voltage and connect the dishwasher to the appropriate power supply. Use the required fuse 10A/13A/16A, time delay fuse or circuit breaker recommended and provide separate circuit serving only this appliance.

Electrical connection

Ensure the voltage and frequency of the power being corresponds to those on the rating plate. Only insert the plug into an electrical socket which is earthed properly. If the electrical socket to which the appliance must be connected is not appropriate for the plug, replace the socket, rather than using a adaptors or the like as they could cause overheating and burns.

⚠ Ensure that proper earthing exists before use

Water Supply And Drain

Cold water connection

Connect the cold water supply hose to a threaded 3/4(inch) connector and make sure that it is fastened tightly in place.

If the water pipes are new or have not been used for an extended period of time, let the water run to make sure that the water is clear. This precaution is needed to avoid the risk of the water inlet to be blocked and damage the appliance.

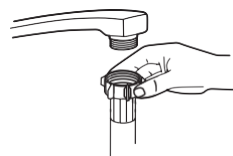

ordinary supply hose



safety supply hose

About the safety supply hose

The safety supply hose consists of the double walls. The hose's system guarantees its intervention by blocking the flow of water in case of the supply hose breaking and when the air space between the supply hose itself and the outer corrugated hose is full of water.

⚠ WARNING

A hose that attaches to a sink spray can burst if it is installed on the same water line as the dishwasher. If your sink has one, it is recommended that the hose be disconnected and the hole plugged.

How to connect the safety supply hose

4. Pull The safety supply hoses completely out from storage compartment located at rear of dishwasher.
5. Tighter the screws of the safety supply hose to the faucet with thread 3/4inch.
6. Turn water fully on before starting the dishwasher.

How to disconnect the safety supply hose

3. Turn off the water.
4. Unscrew the safety supply hose from the faucet.

Connection Of Drain Hoses

Insert the drain hose into a drain pipe with a minimum diameter of 4 cm, or let it run into the sink, making sure to avoid bending or crimping it. The height of drain pipe must be less than 1000mm. The free end of the hose must not be immersed in water to avoid the back flow of it.

⚠ Please securely fix the drain hose in either position A or position B

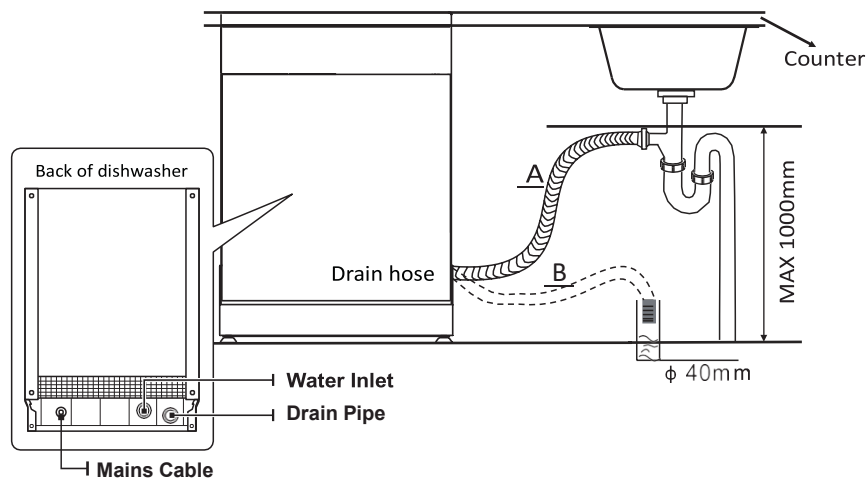

How to drain excess water from hoses

If the sink is 1000 higher from the floor, the excess water in hoses cannot be drained directly into the sink. It will be necessary to drain excess water from hoses into a bowl or suitable container that is held outside and lower than the sink.

Water outlet

Connect the water drain hose. The drain hose must be correctly fitted to avoid water leaks. Ensure that the water drain hose is not kinked or squashed.

Extension hose

If you need a drain hose extension, make sure to use a similar drain hose. It must be no longer than 4 meters; otherwise the cleaning effect of the dishwasher could be reduced.

Syphon connection

The waste connection must be at a height less than 100 cm (maximum) from the bottom of the dish. The water drain hose should be fixed .

• Position The Appliance

Position the appliance in the desired location. The back should rest against the wall behind it, and the sides, along the adjacent cabinets or walls. The dishwasher is equipped with water supply and drain hoses that can be positioned either to the right or the left sides to facilitate proper installation.

Levelling the appliance

Once the appliance is positioned for levelling, the height of the dishwasher may be altered via adjustment of the screwing level of the feet. In any case, the appliance should not be inclined more than 2° .

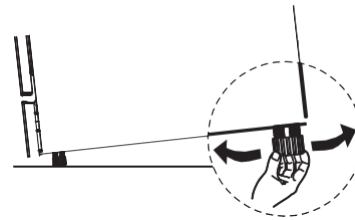

💡 NOTE:

Only apply to the free standing dishwasher.

• Free Standing Installation

Fitting between existing carbinets

The height of the dishwasher, 845 mm, has been designed in order to allow the machine to be fitted between existing cabinets of the same height in modern fitted kitchens. The feet can be adjusted so that correct height is reached.

The laminated top of the machine does not require any particular care since it is heatproof, scratchproof and stain proof.

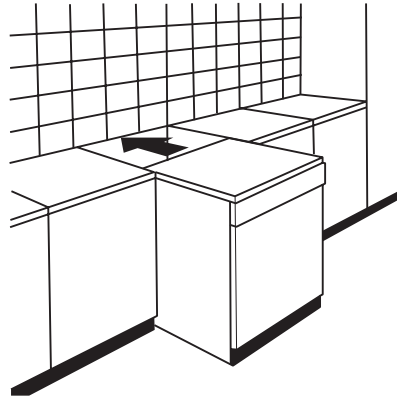

Underneath existing work top

(When fitting beneath a work top)

In most modern fitted kitchens there is only one single work top under which cabinets and electrical appliances are fitted. In this case remove the work top of the dishwasher by unscrewing the screws under the rear edge of the top (a).

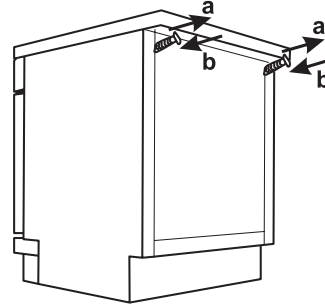

⚠ Attention

After removing the work top, the screws must be screwed again under the rear edge of the top (b).

The height will then be reduced to 815 mm, as scheduled by the International Regulations (ISO) and the dishwasher will fit perfectly under the kitchen working top

• Built-In Installation (for the integrated model)

Step 1. Selecting the best location for the dishwasher

The installation position of dishwasher should be near the existing inlet and drain hoses and power cord.

Illustrations of cabinet dimensions and installation position of the dishwasher.

3. Less than 5 mm between the top of dishwasher and cabinet and the outer door aligned to cabinet.

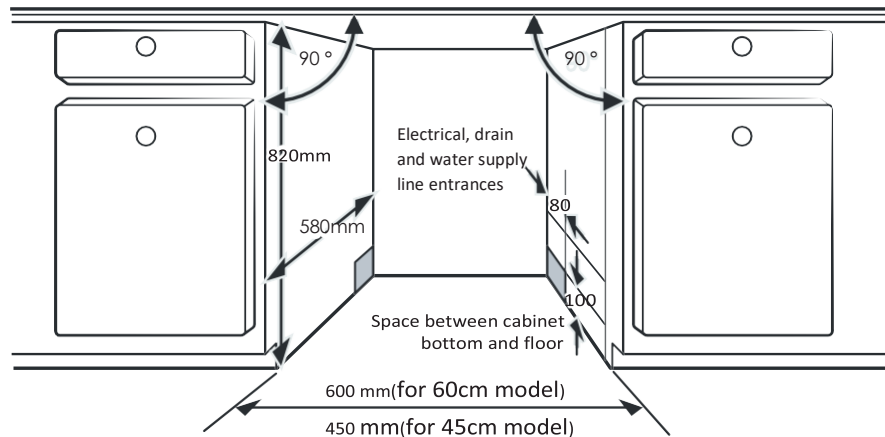

4. If dishwasher is installed at the corner of the cabinet, there should be some space when the door is opened.

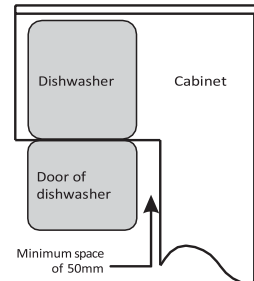

NOTE:

Depending on where your electrical outlet is, you may need to cut a hole in the opposite cabinet side.

Step 2. Aesthetic panel's dimensions and installation



The aesthetic wooden panel could be processed according to the installation drawings.

Semi-integrated model

Magical paster A and magical paster B be disjoined on ,magical paster A on the aesthetic wooden panel and felted magical paster B of the outer door of dishwasher (see figure A). After positioning of the panel , fix the panel onto the outer door by screws and bolts (See figure B).

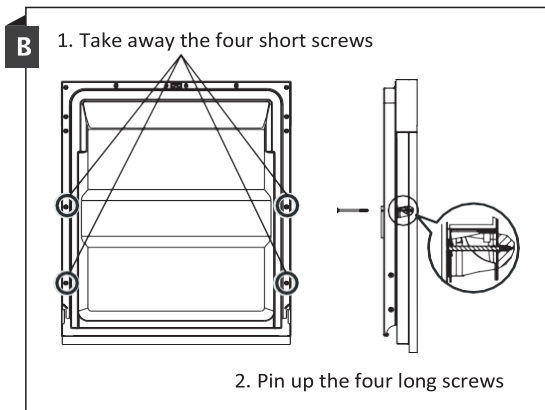
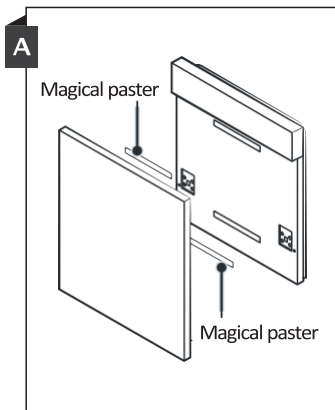

Full-integrated model

Install the hook on the aesthetic wooden panel and put the hook into the slot of the outer door of dishwasher (see figure A). After positioning of the panel, fix the panel onto the outer door by screws and bolts (See figure B).

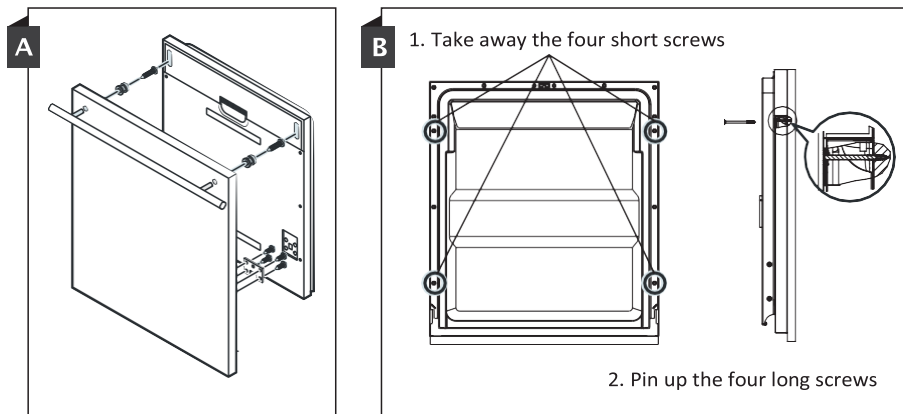

Step 3. Tension adjustment of the door spring

3. The door springs are set at the factory to the proper tension for the outer door. If aesthetic wooden panel are installed, you will have to adjust the door spring tension. Rotate the adjusting screw to drive the adjustor to strain or relax the steel cable.
4. Door spring tension is correct when the door remains horizontal in the fully opened position, yet rises to a close with the slight lift of a finger.

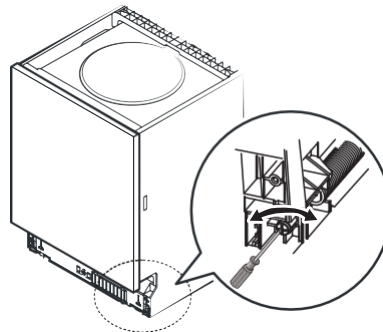

Step 4. Dishwasher installation steps



Please refer to the specified installation steps in the installation drawings.

10. Affix the condensation strip under the work surface of cabinet. Please ensure the condensation strip is flush with edge of work surface. (Step 2)
11. Connect the inlet hose to the cold water supply.
12. Connect the drain hose.
13. Connect the power cord.
14. Place the dishwasher into position. (Step 4)
15. Level the dishwasher. The rear foot can be adjusted from the front of the dishwasher by turning the **Philips screw** in the middle of the base of dishwasher use an **Philips screw**. To adjust the front feet, use a flat screw driver and turn the front feet until the dishwasher is level. (Step 5 to Step 6)
16. Install the furniture door to the outer door of the dishwasher. (Step 7 to Step 10)
17. Adjust the tension of the door springs by using an Allen key turning in a clockwise motion to tighten the left and right door springs. Failure to do this could cause damage to your dishwasher. (Step 11)
18. The dishwasher must be secured in place. There are two ways to do this:
 - A. Normal work surface: Put the installation hook into the slot of the side plane and secure it to the work surface with the wood screws.
 - B. Marble or granite work top: Fix the side with Screw.

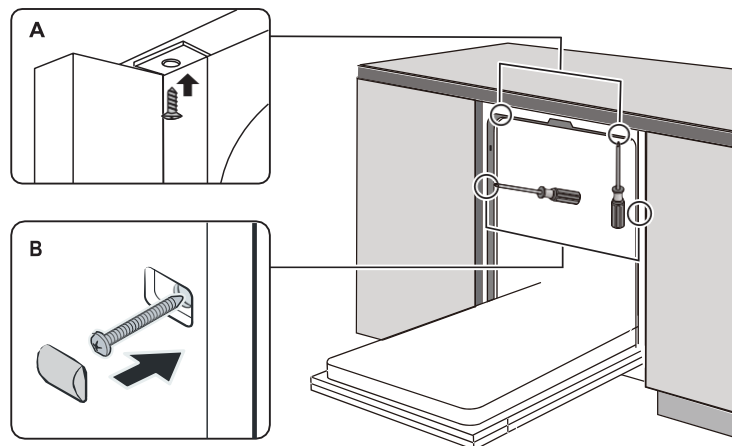

Step 5. Levelling the dishwasher

Dishwasher must be level for proper dish rack operation and wash performance.

4. Place a spirit level on door and rack track inside the tub as shown to check that the dishwasher is level.
5. Level the dishwasher by adjusting the three levelling legs individually.
6. When level the dishwasher, please pay attention not to let the dishwasher tip over.

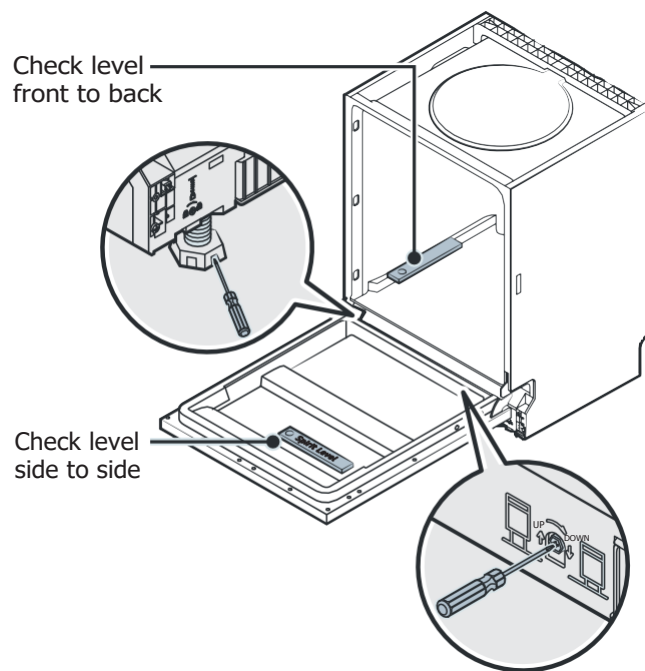

NOTE:

The maximum adjustment height of the feet is 50 mm.

|| TROUBLESHOOTING TIPS

Before Calling For Service

Reviewing the charts on the following pages may save you from calling for service.

Problem	Possible Causes	What To Do
Dishwasher doesn't start	Fuse blown, or the circuit break tripped.	Replace fuse or reset circuit breaker. Remove any other appliances sharing the same circuit with the dishwasher.
	Power supply is not turned on.	Make sure the dishwasher is turned on and the door is closed securely. Make sure the power cord is properly plugged into the wall socket.
	Water pressure is low	Check that the water supply is connected properly and the water is turned on.
	Door of dishwasher not properly closed.	Make sure to close the door properly and latch it.
Water not pumped from dishwasher	Twisted or trapped drain hose.	Check the drain hose.
	Filter clogged.	Check coarse the filter.
	Kitchen sink clogged.	Check the kitchen sink to make sure it is draining well. If the problem is the kitchen sink that is not draining, you may need a plumber rather than a serviceman for dishwashers.
Suds in the tub	Wrong detergent.	Use only the special dishwasher detergent to avoid suds. If this occurs, open the dishwasher and let suds evaporate. Add 1 gallon of cold water to the bottom of the dishwasher. Close the dishwasher door, then select any cycle. Initially, the dishwasher will drain out the water. Open the door after draining stage is complete and check if the suds have disappeared. Repeat if necessary.

Problem	Possible Causes	What To Do
	Spilled rinse-aid.	Always wipe up rinse-aid spills immediately.
Stained tub interior	Detergent with colourant may have been used.	Make sure that the detergent has no colourant.
White film on inside surface	Hard water minerals.	To clean the interior, use a damp sponge with dishwasher detergent and wear rubber gloves. Never use any other cleaner than dishwasher detergent otherwise, it may cause foaming or suds.
There are rust stains on cutlery	The affected items are not corrosion resistant.	Avoid washing items that are not corrosion resistant in the dishwasher.
	A program was not run after dishwasher salt was added. Traces of salt have gotten into the wash cycle.	Always run a wash program without any crockery after adding salt. Do not select the Turbo function (if present), after adding dishwasher salt.
	The lid of the softer is loose.	Check the softener lid is secure.
Knocking noise in the dishwasher	A spray arm is knocking against an item in a basket	Interrupt the program and rearrange the items which are obstructing the spray arm.
Rattling noise in the dishwasher	Items of crockery are loose in the dishwasher.	Interrupt the program and rearrange the items of crockery.
Knocking noise in the water pipes	This may be caused by on-site installation or the cross-section of the piping.	This has no influence on the dishwasher function. If in doubt, contact a qualified plumber.
The dishes are not clean	The dishes were not loaded correctly.	See PART II "Preparing And Loading Dishes".
	The program was not powerful enough.	Select a more intensive program.

Problem	Possible Causes	What To Do
The dishes are not clean.	Not enough detergent was dispensed.	Use more detergent, or change your detergent.
	Items are blocking the movement of the spray arms.	Rearrange the items so that the spray can rotate freely.
	The filter combination is not clean or is not correctly fitted in the base of wash cabinet. This may cause the spray arm jets to get blocked.	Clean and/or fit the filter correctly. Clean the spray arm jets.
Cloudiness on glassware.	Combination of soft water and too much detergent.	Use less detergent if you have soft water and select a shorter cycle to wash the glassware and to get them clean.
White spots appear on dishes and glasses.	Hard water area can cause limescale deposits.	Add more detergent.
Black or grey marks on dishes	Aluminium utensils have rubbed against dishes	Use a mild abrasive cleaner to eliminate those marks.
Detergent left in dispenser	Dishes block detergent dispenser	Re-loading the dishes properly.
The dishes aren't drying	Improper loading	Load the dishwasher as suggested in the directions.
	Dishes are removed too soon	Do not empty your dishwasher immediately after washing. Open the door slightly so that the steam can come out. Take out the dishes until the inside temperature is safe to touch. Unload the lower basket first to prevent the dropping water from the upper basket.

Problem	Possible Causes	What To Do
The dishes aren't drying	Wrong program has been selected.	With a short program, the washing temperature is lower, decreasing cleaning performance. Choose a program with a long washing time.
	Use of cutlery with a low-quality coating.	Water drainage is more difficult with these items. Cutlery or dishes of this type are not suitable for washing in the dishwasher.

LOADING THE BASKETS ACCORDING TO EN50242:

4. Upper basket:

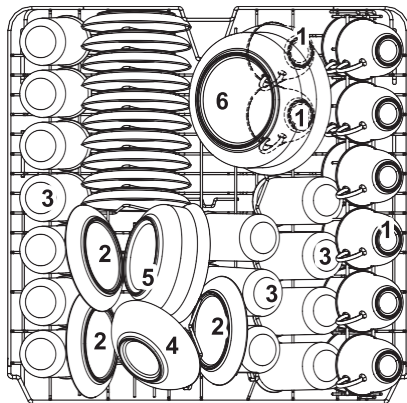

Number	Item
1	Cups
2	Saucers
3	Glasses
4	Small serving bowl
5	Medium serving bowl
6	Large serving bowl

5. Lower basket:

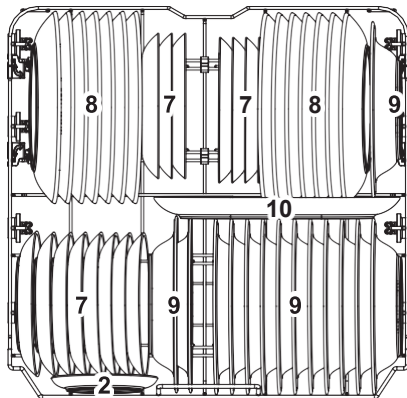

Number	Item
7	Dessert plates
8	Dinner plates
9	Soup plates
10	Oval platter

6. Cutlery rack:

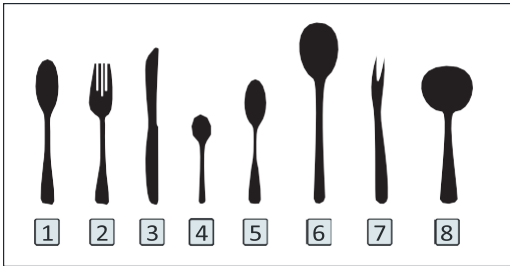
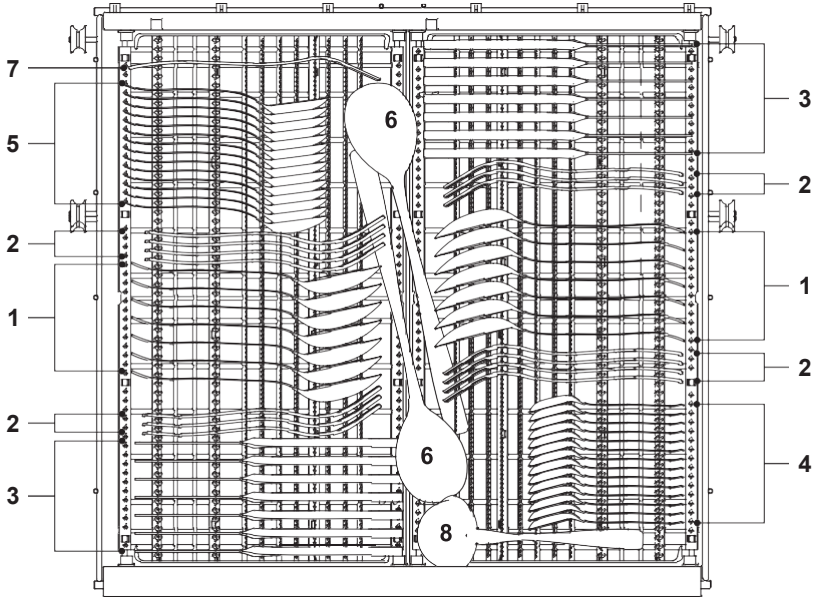

Number	Item
1	Soup spoons
2	Forks
3	Knives
4	Tea spoons
5	Dessert spoons
6	Serving spoons
7	Serving fork
8	Gravy ladle

Information for comparability tests in accordance with EN50242
 Capacity: 14 place settings
 Position of the upper basket: lower position
 Program: ECO
 Rinse aid setting: Max
 Softener setting: H3

LOADING THE BASKETS ACCORDING TO EN60436:

4. Upper basket:

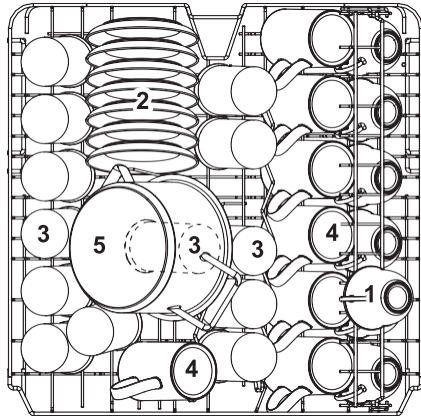

Number	Item
1	Cups
2	Saucers
3	Glasses
4	Mugs
5	Small pot

5. Lower basket:

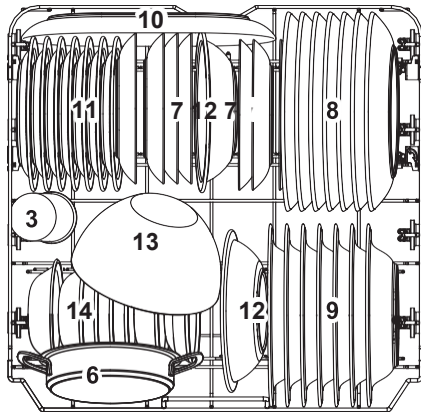

Number	Item
6	Oven pot
7	Dessert plates
8	Dinner plates
9	Soup plates
10	Oval platter
11	Melamine dessert plates
12	Melamine bowls
13	Glass bowl
14	Dessert bowls

6. Cutlery rack:

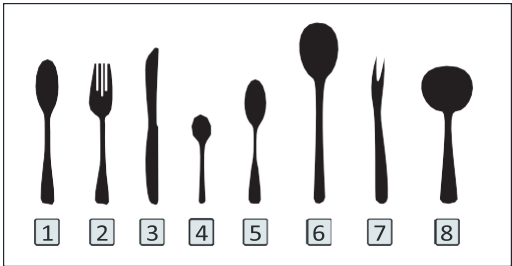
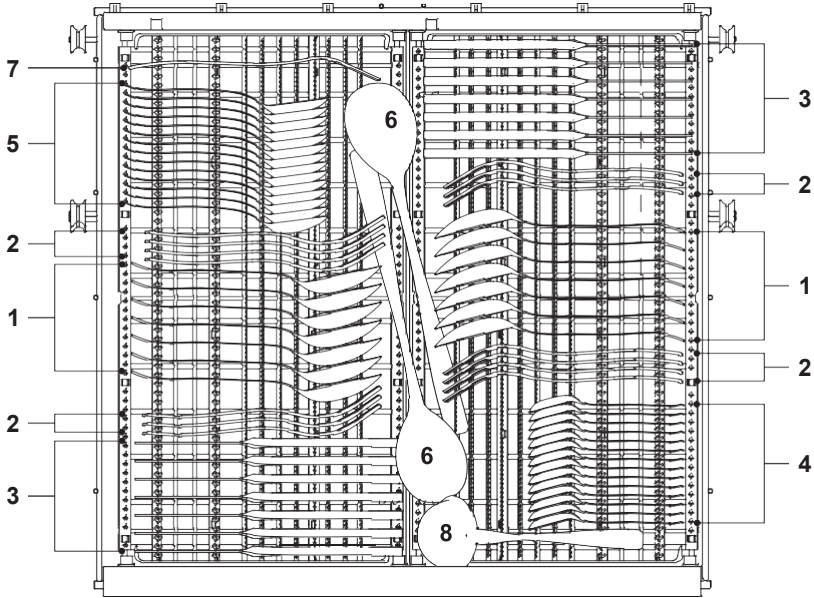

Number	Item
1	Soup spoons
2	Forks
3	Knives
4	Tea spoons
5	Dessert spoons
6	Serving spoons
7	Serving fork
8	Gravy ladle

Information for comparability tests in accordance with EN60436
 Capacity: 14 place settings
 Position of the upper basket: lower position
 Program: ECO
 Rinse aid setting: Max
 Softener setting: H3

Cutlery Rack Used Tips

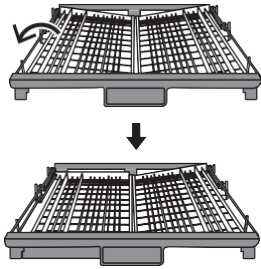

Lift the left basket up, adjust it to lower position, left basket is flat and right basket is sideling.

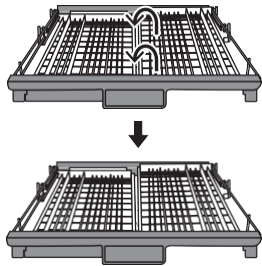

Lift the right basket up, both left and right baskets are flat.

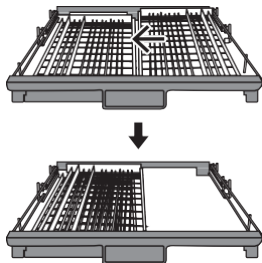

Move the right basket from right to left, two basket are overlapping.

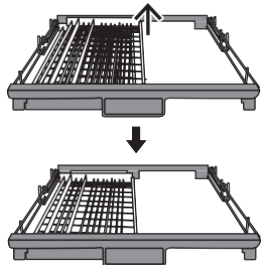

Remove the right basket from the tray, only has the left basket.

CONTENTS

	4	USING YOUR DISHWASHER
	4	Control Panel
	6	Water Softener
01	7	Preparing And Loading Dishes
	10	Function Of The Rinse Aid And Detergent
	11	Filling The Rinse Aid Reservoir
	12	Filling The Detergent Dispenser
	13	PROGRAMMING THE DISHWASHER
	13	Wash Cycle Table
02	15	Starting A Cycle Wash
	15	Changing The Program Mid-cycle
	16	Forget To Add A Dish?
03	17	ERROR CODES
04	18	TECHNICAL INFORMATION

NOTE:

- If you cannot solve the problems by yourself, please ask for help from a professional technician.
- The manufacturer, following a policy of constant development and updating of the product, may make modifications without giving prior notice.
- If lost or out-of-date, you can receive a new user manual from the manufacturer or responsible vendor.

QUICK USER GUIDE

Please read the corresponding content on the instruction manual for detailed operating method.

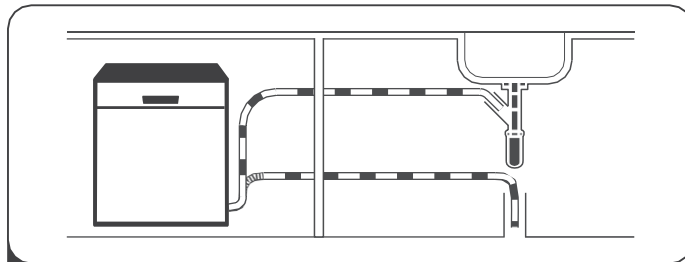

1 Install the dishwasher
(Please check the section 5 “INSTALLATION INSTRUCTION”
of PART I: Generic Version.)



2 Removing the larger residue on the cutlery

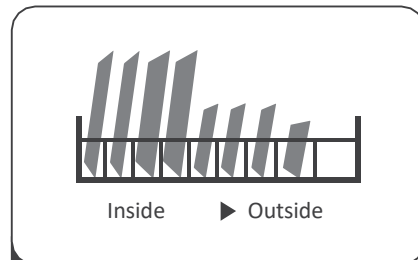

3 Loading the baskets

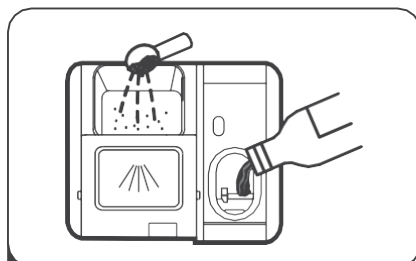

4 Filling the dispenser

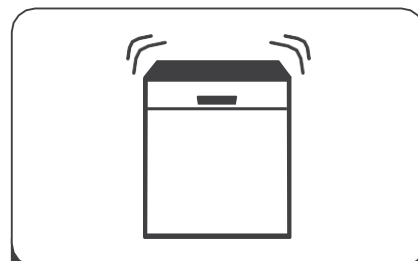



5 Selecting a program and running the dishwasher

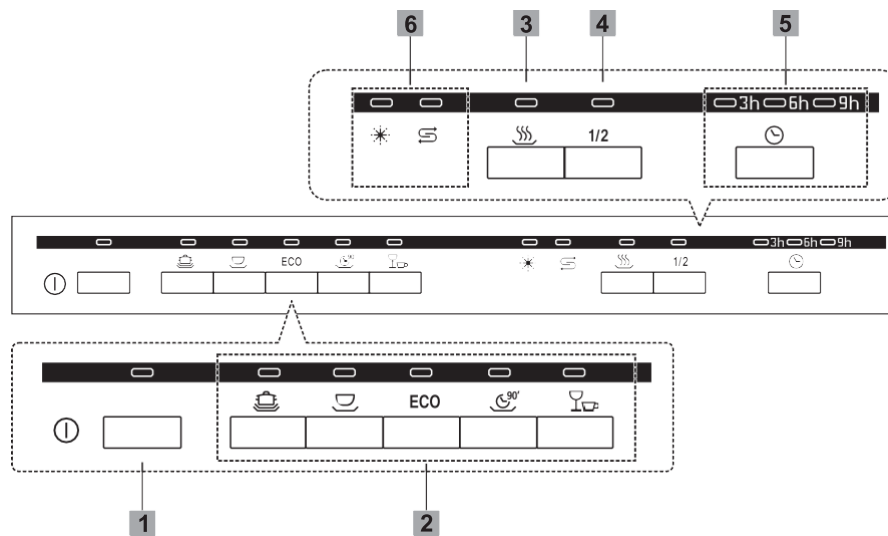

USING YOUR DISHWASHER

Control Panel







Operation (Button)

1 Power	Press this button to turn on your dishwasher.
2 Program	<p> Intensive Heavily soiled items include pots and pans. With dried on food.</p> <p> Universal For normally soiled loads, such as pots, plates, glasses and lightly soiled pans.</p> <p>ECO ECO This is the standard program suitable for normally soiled loads, such as pots, plates, glasses and lightly soiled pans.</p>

2 Program	 90 min For normally soiled loads that need quick wash.  Rapid A shorter wash for lightly soiled loads that do not need drying.
3 Extra Drying	Press this button to improve the drying efficiency. (It can only be used with Intensive, Universal, ECO and 90 min.)
4 Half-load	When you have about or less than half of full place setting dishware to wash, you can choose this function to save energy and water. (It can only be used with Intensive, Universal, ECO, Glass and 90 min)
5 Delay	Press the button to set the delay time (3h/6h/9h).

Display

6 Warning indicator	 Rinse Aid If the “  ” indicator is lit, it means the dishwasher is low on dishwasher rinse aid and requires a refill.  Salt If the “  ” indicator is lit, it means the dishwasher is low on dishwasher salt and needs to be refilled.
----------------------------	---

Water Softener

The water softener must be set manually, using the water hardness dial.

The water softener is designed to remove minerals and salts from the water, which would have a detrimental or adverse effect on the operation of the appliance.

The more minerals there are, the harder your water is.

The softener should be adjusted according to the hardness of the water in your area.

Your local Water Authority can advise you on the hardness of the water in your area.

Adjusting salt consumption

The dishwasher is designed to allow for adjustment in the amount of salt consumed based on the hardness of the water used. This is intended to optimise and customise the level of salt consumption.

Please follow the steps below for adjustment in salt consumption.

5. Open the door and switch on the appliance.
6. Press the Rapid button for more than 5 seconds, when the salt indicator flashes means entering the water softener settings.
set model within 60 seconds after the appliance was switched on.
7. Press the Rapid button to select the proper set according to your local environment, the sets will change in the following sequence:
H1->H2->H3->H4->H5->H6.
8. Without operation in 5 seconds or press the Power button to complete the setup and exit the setup mode.

WATER HARDNESS				Water softener level	Salt consumption (gram/cycle)
German dH	French fH	British Clarke	Mmol/l		
0 - 5	0 - 9	0 - 6	0 - 0.94	H1-> Rapid Light bright	0
6 - 11	10 - 20	7 - 14	1.0 - 2.0	H2-> 90 min Light bright	9
12 - 17	21 - 30	15 - 21	2.1 - 3.0	H3-> 90 min, Rapid Light bright	12
18 - 22	31 - 40	22 - 28	3.1 - 4.0	H4-> ECO Light bright	20
23 - 34	41 - 60	29 - 42	4.1 - 6.0	H5-> ECO, Rapid Light bright	30
35 - 55	61 - 98	43 - 69	6.1 - 9.8	H6-> ECO, 90 min Light bright	60

1°dH=1.25 °Clarke=1.78 °fH=0.178mmol/l

The manufactory setting: H4

Contact your local water board for information on the hardness of your water supply.



Please check the section 3 “Loading The Salt Into The Softener” of PART I: Generic Version, If your dishwasher lacks salt.



NOTE:

If your model does not have any water softener, you may skip this section.

Water Softener

The hardness of the water varies from place to place. If hard water is used in the dishwasher, deposits will form on the dishes and utensils.

The appliance is equipped with a special softener that uses a salt container specifically designed to eliminate lime and minerals from the water.

Preparing And Loading Dishes

- Consider buying utensils which are identified as dishwasher-proof.
- For particular items, select a program with the lowest possible temperature.
- To prevent damage, do not take glass and cutlery out of the dishwasher immediately after the program has ended.

For washing the following cutlery/dishes

Are not suitable

- Cutlery with wooden, horn china or mother-of-pearl handles
- Plastic items that are not heat resistant
- Older cutlery with glued parts that are not temperature resistant
- Bonded cutlery items or dishes
- Pewter or cooper items
- Crystal glass
- Steel items subject to rusting
- Wooden platters
- Items made from synthetic fibres

Are of limited suitability

- Some types of glasses can become dull after a large number of washes
- Silver and aluminum parts have a tendency to discolor during washing
- Glazed patterns may fade if machine washed frequently

Recommendations for loading the dishwasher

Scrape off any large amounts of leftover food. Soften remnants of burnt food in pans. It is not necessary to rinse the dishes under running water.

For best performance of the dishwasher, follow these loading guidelines.

(Features and appearance of baskets and cutlery baskets may vary from your model.)

Place objects in the dishwasher in following way:

- Items such as cups, glasses, pots/pans, etc. are faced downwards.
- Curved items, or ones with recesses, should be loaded aslant so that water can run off.
- All utensils are stacked securely and can not tip over.
- All utensils are placed in the way that the spray arms can rotate freely during washing.
- Load hollow items such as cups, glasses, pans etc. With the opening facing downwards so that water cannot collect in the container or a deep base.
- Dishes and items of cutlery must not lie inside one another, or cover each other.
- To avoid damage, glasses should not touch one another.
- The upper basket is designed to hold more delicate and lighter dishware such as glasses, coffee and tea cups.
- Long bladed knives stored in an upright position are a potential hazard!
- Long and / or sharp items of cutlery such as carving knives must be positioned horizontally in the upper basket.
- Please do not overload your dishwasher. This is important for good results and for reasonable consumption of energy.



NOTE:

Very small items should not be washed in the dishwasher as they could easily fall out of the basket.

Removing the dishes

To prevent water dripping from the upper basket into the lower basket, we recommend that you empty the lower basket first, followed by the upper basket.

▲ WARNING



Items will be hot! To prevent damage, do not take glass and cutlery out of the dishwasher for around 15 minutes after the program has ended.

Loading the upper basket

The upper basket is designed to hold more delicate and lighter dishware such as glasses, coffee and tea cups and saucers, as well as plates, small bowls and shallow pans (as long as they are not too dirty). Position the dishes and cookware so that they will not get moved by the spray of water.



Loading the lower basket

We suggest that you place large items and the most difficult to clean items are to be placed into the lower basket: such as pots, pans, lids, serving dishes and bowls, as shown in the figure below. It is preferable to place serving dishes and lids on the side of the racks in order to avoid blocking the rotation of the top spray arm.

The maximum diameter advised for plates in front of the detergent dispenser is of 19 cm, this not to hamper the opening of it.

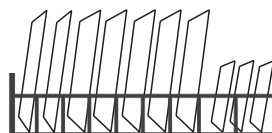

Loading the cutlery basket

Cutlery should be placed in the cutlery rack separately from each other in the appropriate positions, and do make sure the utensils do not nest together, this may cause bad performance.

⚠ WARNING



Do not let any item extend through the bottom.
Always load sharp utensils with the sharp point down!



For the best washing effect, please load the baskets refer to standard loading options on last section of **PART I: Generic Version**

Function Of The Rinse Aid And Detergent

The rinse aid is released during the final rinse to prevent water from forming droplets on your dishes, which can leave spots and streaks. It also improves drying by allowing water to roll off the dishes. Your dishwasher is designed to use liquid rinse aids.

⚠ WARNING

Only use branded rinse aid for dishwasher. Never fill the rinse aid dispenser with any other substances (e.g. Dishwasher cleaning agent, liquid detergent). This would damage the appliance.

When to refill the rinse aid

The regularity of the dispenser needing to be refilled depends on how often dishes are washed and the rinse aid setting used.

- The Low Rinse Aid indicator () will be lit when more rinse aid is needed.
- Do not overfill the rinse aid dispenser.

Function of detergent

The chemical ingredients that compose the detergent are necessary to remove, crush and disperse all dirt out of the dishwasher. Most of the commercial quality detergents are suitable for this purpose.

⚠ WARNING

- Proper Use of Detergent

Use only detergent specifically made for dishwashers use. Keep your detergent fresh and dry.

Don't put powdered detergent into the dispenser until you are ready to wash dishes.



Dishwasher detergent is corrosive! Keep dishwasher detergent out of the reach of children.

• Filling The Rinse Aid Reservoir

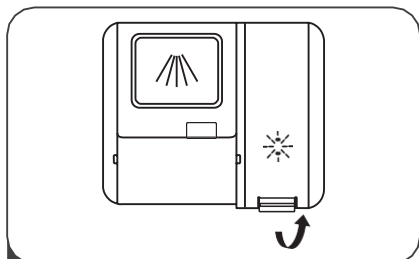

1 Remove the rinse reservoir cap by lifting up the handle .

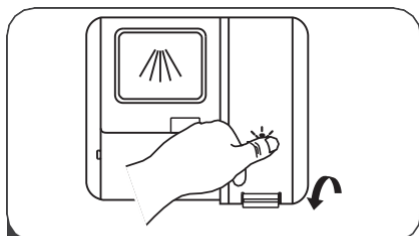

3 Close the cap after all.

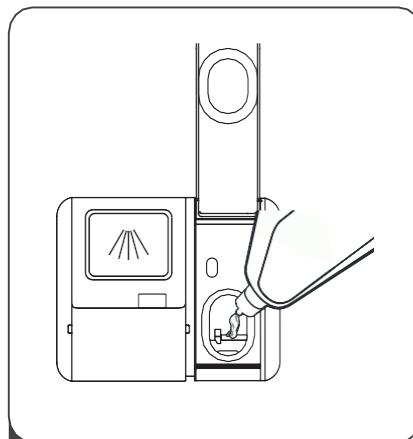

2 Pour the rinse aid into the dispenser, being careful not to overfill.

Adjusting the rinse aid reservoir

To achieve a better drying performance with limited rinse aid, the dishwasher is designed to adjust the consumption by user. Follow the below steps.

5. Close the door and switch on the appliance.
6. Within 60 seconds after step 1, press the Program button more than 5 seconds, and then press the Delay button to enter the set model, the rinse aid indication blinks as 1Hz frequency.
7. Press the Program button to select the proper set according to your using habits, the sets will change in the following sequence: D1->D2->D3->D4->D5->D1. The higher the number, the more rinse aid the dishwasher uses.
8. Without operation in 5 seconds or press the Power button to complete the setup and exit the setup mode.

Rinse aid level	Selector position
D1	Rapid Light bright
D2	90min Light bright
D3	90 min, Rapid Light bright
D4	ECO Light bright
D5	ECO, Rapid Light bright

Filling The Detergent Dispenser

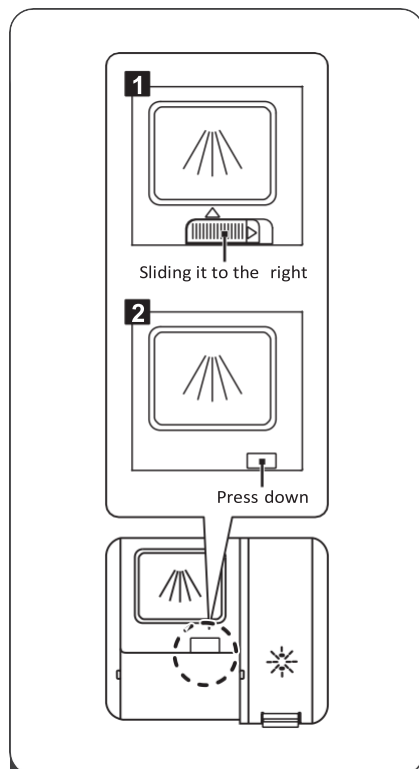

- 1 Please choose an open way according to the actual situation.
3. Open the cap by sliding the release catch.
4. Open the cap by pressing down the release catch.

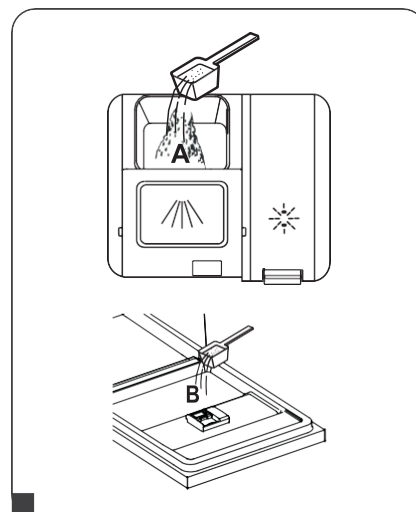

- 2 Add detergent into the larger cavity (B) for the main wash cycle .
For better cleaning result, especially if you have very dirt items, pour a small amount of detergent onto the door.
The additional detergent will activate during the pre-wash phase.

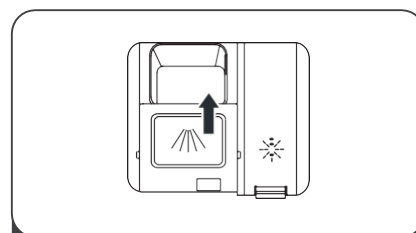

- 3 Close the flap by sliding it to the front and then pressing it down.

NOTE:





- Be aware that depending on the soiling of water, setting may be different.
- Please observe the manufacturer's recommendations on the detergent packaging.

PROGRAMMING THE DISHWASHER

Wash Cycle Table

The table below shows which programs are best for the levels of food residue on them and how much detergent is needed. It also show various information about the programs.

(●) Means: need to fill rinse into the Rinse-Aid Dispenser.

Program	Description Of Cycle	Detergent Pre/Main	Running Time(min)	Energy (Kwh)	Water (L)	Rinse Aid
 Intensive	Prewash(50°C) Wash(65°C) Rinse Rinse Rinse(65°C) Drying	$\frac{5}{30}$ 1or2 pieces	205	1.621	17.8	●
 Universal	Prewash(45°C) Wash(55°C) Rinse Rinse(65°C) Drying	$\frac{5}{30}$ 1or2 pieces	175	1.302	14.3	●
ECO (*EN50242)	Wash(45°C) Rinse Rinse(60°C) Drying	$\frac{5}{30}$ 1or2 pieces	220	0.937	11.0	●
 90 min	Wash(60°C) Rinse Rinse(65°C) Drying	$\frac{35}{1}$ 1piece	90	1.350	11.7	●
 Rapid	Wash(50°C) Rinse Rinse(45°C)	25	30	0.751	11.2	○





NOTE:

ECO : This program is the test cycle. The information for comparability test in (*EN50242) accordance with EN50242.

Wash Cycle Table

The table below shows which programs are best for the levels of food residue on them and how much detergent is needed. It also show various information about the programs.

(●) Means: need to fill rinse into the Rinse-Aid Dispenser.

Program	Description Of Cycle	Detergent Pre/Main	Running Time(min)	Energy (Kwh)	Water (L)	Rinse Aid
 Intensive	Prewash(50°C)					
	Wash(65°C)					
	Rinse	4/18	205	1.621	17.8	●
	Rinse	1or2 pieces				
	Rinse(65°C)					
Drying						
 Universal	Prewash(45°C)					
	Wash(55°C)					
	Rinse	4/18	175	1.302	14.3	●
	Rinse(65°C)	1or2 pieces				
	Drying					
ECO <small>(*EN60436)</small>	Wash(45°C)					
	Rinse	4/18	220	0.951	11.0	●
	Rinse(60°C)	1or2 pieces				
	Drying					
	 90 min	Wash(60°C)				
Rinse		22	90	1.350	11.7	●
Rinse(65°C)		1piece				
Drying						
 Rapid		Wash(50°C)				
	Rinse	20	30	0.751	11.2	○
	Rinse(45°C)	1or2 pieces				
	Drying					

NOTE:

ECO : This program is the test cycle. The information for comparability test in (*EN60436) accordance with EN60436.

Starting A Cycle Wash

6. Draw out the lower and upper basket, load the dishes and push them back. It is commended to load the lower basket first, then the upper one.
7. Pour in the detergent.
8. Insert the plug into the socket. The power supply refer to last page "Product fiche". Make sure that the water supply is turned on to full pressure.
9. Open the door, Press the power button, and the On/Off light will turn on.
10. Choose a program, the response light will turn on. Then close the door, the dishwasher will start its cycle.

Changing The Program Mid-cycle

A wash cycle can only be changed if it has been running for a short time otherwise, the detergent may have already been released and the dishwasher may have already drained the wash water. If this is the case, the dishwasher needs to be reset and the detergent dispenser must be refilled. To reset the dishwasher, follow the instructions below:

4. Open the door a little to stop the dishwasher, after the spray arm stop working, you can open the door completely.
5. Press any Program button more than three seconds the machine will be in stand by state.
6. You can change the program to the desired cycle setting.

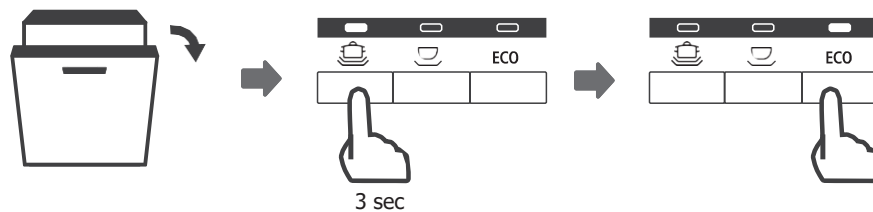

Forget To Add A Dish?

A forgotten dish can be added any time before the detergent dispenser opens. If this is the case, follow the instructions below:

6. Open the door a little to stop the washing.
7. After the spray arms stop working, you can open the door completely.
8. Add the forgotten dishes.
9. Close the door.
10. The dishwasher will start running again.



⚠ WARNING



It is dangerous to open the door mid-cycle, as hot steam may scald you.

|| ERROR CODES

If there is a malfunction, the dishwasher will display error codes to identify these:

Codes	Meanings	Possible Causes
The Rapid light flicker fleetly	Longer inlet time.	Faucets is not opened, or water intake is restricted, or water pressure is too low.
The Rapid and 90Min light flicker fleetly	Not reaching required temperature.	Malfunction of heating element.
The ECO light flicker fleetly	Overflow.	Some element of dishwasher leaks.
The Rapid ,ECO and Universal light flicker fleetly	Failure of communication between main PCB with display pcb.	Open circuit or break wiring for the communication.

⚠ WARNING

- If overflow occurs, turn off the main water supply before calling a service.
- If there is water in the base pan because of an overfill or small leak, the water should be removed before restarting the dishwasher.

|| TECHNICAL INFORMATION

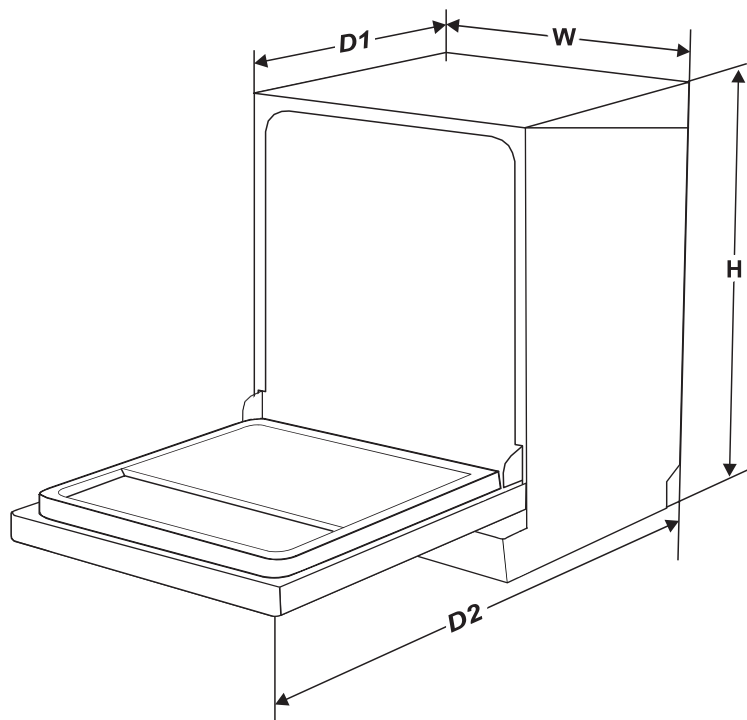

Height (H)	815mm
Width (W)	598mm
Depth (D1)	550mm (with the door closed)
Depth (D2)	1150mm (with the door opened 90°)

Product fiche(EN50242)

Sheet of household dishwasher according to EU Directive 1016/2010 & 1059/2010:

Manufacturer	CATA
Type / Description	LVI 61014
Standard place settings	14
Energy efficiency class ①	A++
Annual energy consumption ②	266kWh
Energy consumption of the standard cleaning cycle	0,937kWh
Power consumption of off-mode	0,45 W
Power consumption of left-on mode	0,49W
Annual water consumption ③	3080 liter
Drying efficiency class ④	A
Standard cleaning cycle ⑤	ECO 45 °C
Program duration of the standard cleaning cycle	220 min
Noise level	49 dB(A) re 1 pW
Mounting	Built-in
Could be built-in	YES
Power consumption	1760-2100W
Rated voltage / frequency	220-240V/50Hz
Water pressure (flow pressure)	0,04-1,0MPa=0,4-10 bar

NOTE:

- ①** A + + + (highest efficiency) to D (lowest efficiency)
- ②** Energy consumption based on 280 standard cleaning cycles using cold water fill and the consumption of the low power modes. Actual energy consumption will depend on how the appliance is used.
- ③** Water consumption based on 280 standard cleaning cycles. Actual water consumption will depend on how the appliance is used.
- ④** A (highest efficiency) to G (lowest efficiency)
- ⑤** This program is suitable for cleaning soiled normally soiled tableware and that it is the most efficient program in terms of its combined energy and water consumption for that type of tableware.

Product information sheet (EN60436)

Supplier's name or trade mark: CATA

Supplier's address (b): c/ Anabel Segura, 11, Edif. A, 3a pl. 28108. Alcobendas. Madrid. España

Model identifier: LVI 61014

General product parameters:

Parameter	Value	Parameter	Value	
Rated capacity (a) (ps)	14	Dimensions in cm	Height	81,5
			Width	59,8
			Depth	55,0
EEl (a)	55,9	Energy efficiency class (a)	E (c)	
Cleaning performance index (a)	1,13	Drying performance index (a)	1,07	
Energy consumption in kWh [per cycle], based on the eco programme using cold water fill. Actual energy consumption will depend on how the appliance is used.	0,951	Water consumption in litres [per cycle], based on the eco program. Actual water consumption will depend on how the appliance is used and on the hardness of the water.	11,0	
Program duration (a) (h:min)	3:40	Type	Built-in	
Airborne acoustical noise emissions (a) (dB(A) re 1 pW)	49	Airborne acoustical noise emission class (a)	C (c)	
Off-mode (W)	0,49	Standby mode (W)	N/A	
Delay start (W) (if applicable)	1,00	Networked standby (W) (if applicable)	N/A	

Minimum duration of the guarantee offered by the supplier (b):

Additional information:

Weblink to the supplier's website, where the information in point 6 of Annex II to Commission Regulation (EU) 2019/2022 (1) (b) is found:

(d) for the eco program.

(d) changes to these items shall not be considered relevant for the purposes of paragraph 4 of Article 4 of Regulation (EU) 2017/1369.

(c) if the product database automatically generates the definitive content of this cell the supplier shall not enter these data.

(1) Commission Regulation (EU) 2019/2022 of 1 October 2019 laying down eco design requirements for household dishwashers pursuant to Directive 2009/125/EC of the European Parliament and of the Council amending Commission Regulation (EC) No 1275/2008 and repealing Commission Regulation (EU) No 1016/2010 (see page 267 of this Official Journal).

Importőr:

MULTIKOMPLEX BUDAPEST KFT.
A páraelszívók szakértője... 1995 óta

H-1211 Budapest Mansfeld Péter utca 27.
(Volt Bajáki Ferenc utca)
tel.: +(36-1) 427 0325, +(36-1) 427-0326;
fax: +(36-1) 427 0327

www.multikomplex.hu



CATA ELECTRODOMÉSTICOS, S.L.

Oficinas: c/ Anabel Segura, 11, Edif. A, 3a pl. 28108. Alcobendas. Madrid. España

Fábrica: c/ del Ter2, Apdo. 9. 08570. Torelló. Barcelona. España T. +34

938 594 100 - Fax +34 938 594 101

www.cnagroup.es - cna@cnagroup.es

Atención al Cliente: 902 410 450 / +34 938 521 818 - info@cnagroup.es
SAT Central Portugal: +351 214 349 771 - service@junis.pt