

EVD14900  
VAC140  
KBV4  
EBV4  
CBV4

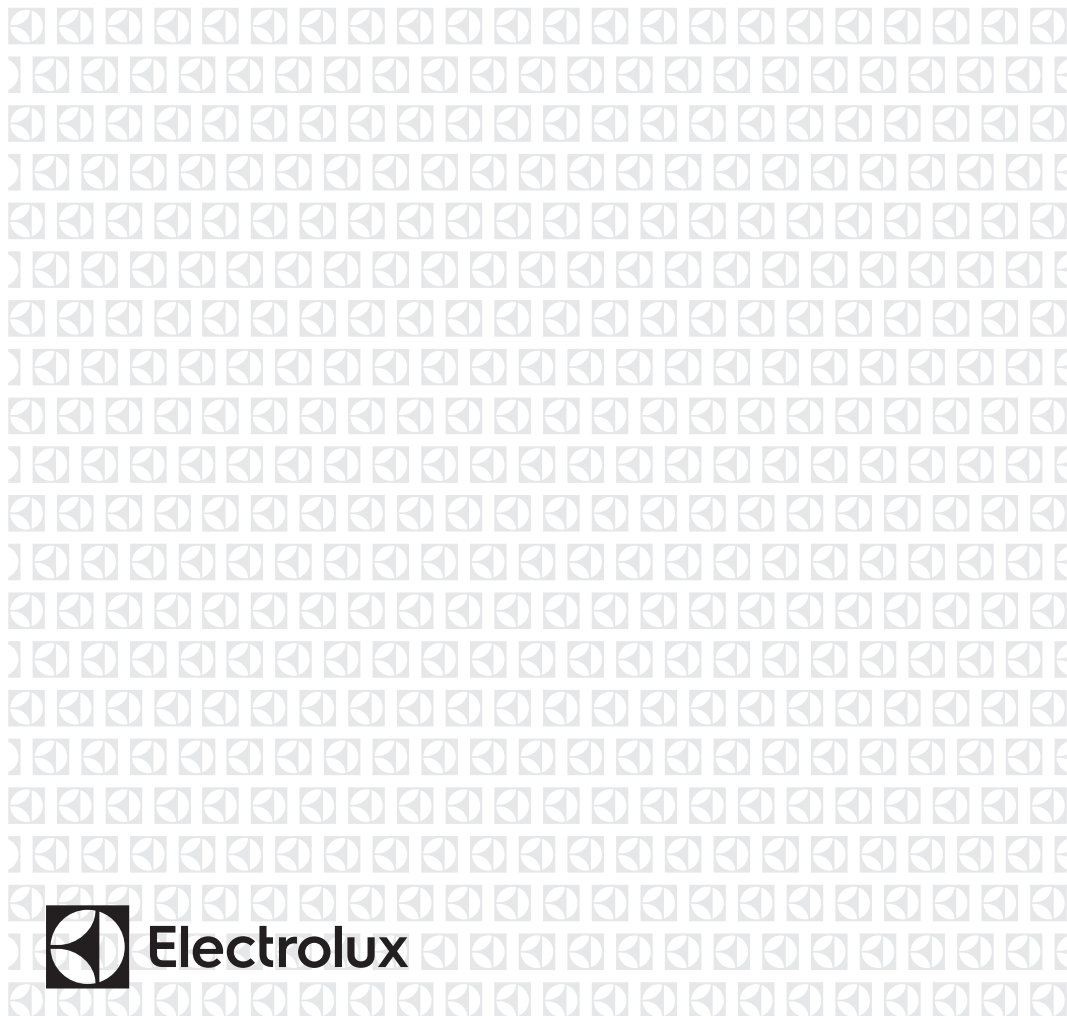

---

<b>RO</b>	Sertar de vidare	Instrucțiuni de utilizare	<b>2</b>
<b>HR</b>	Ladica za vakumiranje hrane	Upute za uporabu	<b>16</b>
<b>SL</b>	Predal za vakuimiranje	Navodila za uporabo	<b>30</b>
<b>SR</b>	Fioka za vakumiranje	Uputstva za upotrebu	<b>44</b>



# INDEX

1. AVERTISMENTE FUNDAMENTALE PENTRU SIGURANȚĂ .....	3
2. INSTRUCȚIUNILE FUNDAMENTALE PENTRU SIGURANȚĂ .....	4
3. DESCRIEREA PRODUSULUI .....	6
4. PANOU DE COMENZI .....	6
5. PREGĂTIREA PENTRU PRIMA UTILIZARE .....	7
6. UTILIZARE ZILNICĂ .....	7
7. CURĂȚARE ȘI ÎNGRIJIRE .....	12
8. PROBLEME ȘI SOLUȚII .....	13
9. CONSIDERAȚII REFERITOARE LA MEDIU .....	15

## GÂNDITE PENTRU DUMNEAVOASTRĂ

Vă mulțumim pentru că ați achiziționat un aparat Electrolux. Ați ales un produs bazat pe decenii de experiență profesională și inovație. Ingenios și elegant, a fost conceput special pentru dumneavoastră. Pentru ca, oricând doriți să îl utilizați, să puteți fi siguri că obțineți întotdeauna cele mai bune rezultate. Bine ați venit la Electrolux.

**Vizitați site-ul nostru web pentru a:**



Primi sfaturi, descărca broșurile noastre, rezolva eventuale anomalii, obține informații despre asistență: **[www.electrolux.com](http://www.electrolux.com)**



Înregistra produsul dumneavoastră și beneficia de un serviciu mai bun: **[www.electrolux.com/productregistration](http://www.electrolux.com/productregistration)**



Cumpărați accesorii, consumabile și piese de schimb originale pentru aparatul dumneavoastră: **[www.electrolux.com/shop](http://www.electrolux.com/shop)**

## SERVICIU CLIEŢI ȘI ÎNTREȚINERE

Recomandăm întotdeauna folosirea pieselor de schimb originale.

Când contactați Serviciul de Asistență, asigurați-vă că aveți la îndemână următoarele date. Informațiile se află pe plăcuta de identificare: Modelul, numărul aparatului (PNC), numărul de serie.

 Avertizare/Atenție - Informații Importante privind siguranța.

 Informații și sugestii generale.

 Informații privind mediul.

Ne rezervăm dreptul de a aduce modificări.

# 1. ⚠️ AVERTISMENTE FUNDAMENTALE PENTRU SIGURANȚĂ

Citiți cu atenție instrucțiunile furnizate înainte de a instala și utiliza aparatul. Producătorul nu este responsabil dacă instalarea și utilizarea incorectă a aparatului provoacă vătămări și daune. Păstrați întotdeauna la îndemână instrucțiunile ca referință viitoare.

## 1.1 Siguranța copiilor și a persoanelor vulnerabile

- Acest aparat poate fi utilizat de copii începând cu vârsta de 8 ani și de adulți cu capacități fizice, senzoriale sau mentale reduse sau care dețin experiență sau cunoștințe limitate privind utilizarea aparatului, doar dacă sunt supravegheați sau instruiți cu privire la utilizarea aparatului și dacă au înțeles riscurile la care se expun.
- Nu lăsați copiii să se joace cu aparatul.
- Nu lăsați materialele de ambalaj la îndemâna copiilor.
- Nu lăsați copiii și animalele domestice să se apropie de aparat pe durata funcționării.
- Curățarea și intervențiile de întreținere nu trebuie efectuate de copii nesupravegheați.
- Copiii cu vârsta mai mică de 3 ani nu trebuie lăsați să se apropie de aparat decât în cazul în care sunt supravegheați permanent.

## 1.2 Avertizări generale privind siguranța

- Instalarea aparatului și înlocuirea cablurilor trebuie efectuată doar de personal calificat.
- Înainte de a efectua orice intervenție de întreținere, deconectați aparatul de la rețeaua electrică.
- Nu utilizați un aparat de curățat cu aburi pentru a curăța aparatul.
- Nu utilizați detergenți abrazivi sau rașchete din metal pentru a curăța aparatul.
- În eventualitatea în care cablul de alimentare este deteriorat, trebuie înlocuit de producător, de un tehnician autorizat sau de o persoană calificată pentru a evita situații de pericol.

## 2. INSTRUCȚIUNILE FUNDAMENTALE PENTRU SIGURANȚĂ

### 2.1 Instalare



#### ATENȚIE!

Instalarea aparatului trebuie efectuată de personal calificat.

- Îndepărtați toate materialele de ambalaj.
- Nu instalați sau nu utilizați aparatul în cazul în care este deteriorat.
- Respectați instrucțiunile furnizate împreună cu aparatul.
- Acordați întotdeauna atenție când deplasați aparatul. Purtați întotdeauna mănuși de siguranță.
- Nu răsturnați sau nu înclinați aparatul! Acest lucru conduce la revărsarea uleiului din pompă, fapt care ar putea deteriora aparatul.
- Este necesar să se respecte distanța minimă față de alte aparate.
- Asigurați-vă că aparatul este instalat și ancorat corespunzător pe o structură fixă.
- Laturile aparatului trebuie să rămână adiacente aparatelor sau unităților cu aceeași înălțime.

### 2.2 Conectarea electrică



#### ATENȚIE!

Risc de incendiu și de electrocutare.

- Utilizați întotdeauna o priză electrică cu contact de protecție corect instalată.
  - Nu utilizați prize multiple și prelungitoare.
  - Asigurați-vă că nu deteriorați ștecărul și cablul. În cazul în care cablul electric necesită înlocuire intervenția va trebui efectuată de Centrul nostru de Asistență.
  - Dispozitivele de protecție împotriva electrocutării trebuie fixate astfel încât să nu poată fi dezactivate fără utilizarea de unelte.
  - Introduceți ștecărul de alimentare în priză doar după terminarea instalării.
  - În cazul în care ștecărul de curent este slăbit, nu îl conectați la priză.
  - Nu trageți de cablul de alimentare pentru a deconecta aparatul. Trageți doar ștecărul.
  - Utilizați doar dispozitive de izolare corespunzătoare: întrerupătoare automate, siguranțe (cele cu capac trebuie scoase din soclul de siguranțe), protecții pentru curenți de defect la pământ și rele.
  - Instalația electrică trebuie să fie dotată cu un dispozitiv de izolare care să permită deconectarea aparatului de la priza de curent la toți polii. Dispozitivul de izolare trebuie să aibă o lățime a deschiderii de contact de minim 3 mm.
  - Acest aparat este conform cu directivele CEE.
- Toate conexiunile electrice trebuie realizate de un electrician calificat.
  - Aparatul trebuie să fie legat la pământ.
  - Verificați ca datele electrice înscrise pe plăcuța de date să corespundă cu cele ale instalației. În caz contrar, contactați un electrician.

## 2.3 Utilizare



### ATENȚIE!

Risc de leziuni, arsuri, electrocutări sau explozii.

- Nu atingeți bara de sigilare după utilizare. Căldura reziduală poate cauza arsuri.
- Utilizați aparatul exclusiv într-un mediu casnic.
- Nu modificați specificațiile acestui aparat.
- Nu lăsați niciodată aparatul nesupravegheat în timpul funcționării.
- Opriți aparatul după fiecare utilizare.
- Nu puneți în funcțiune aparatul având mâinile umede sau când acesta este în contact cu apa.
- Nu aplicați presiune asupra sertarului.
- Nu utilizați aparatul ca suprafață de lucru sau ca plan de sprijin.
- Evitați prezența scânteilor sau flăcărilor deschise în vecinătatea aparatului la deschiderea sertarului.
- Nu așezați sau nu păstrați lichide sau materiale inflamabile, sau obiecte ușor incendiabile pe aparat, în interiorul sau în imediata apropiere a acestuia.



### ATENȚIE!

Risc de deteriorare a aparatului.

- Procedați cu atenție la scoaterea sau introducerea accesoriilor.
- Nu forțați deschiderea capacului pe durata ciclului de lucru.

- Nu forțați deschiderea capacului pe durata ciclului de lucru în lipsa energiei electrice.
- Nu sprijiniți nici o greutate pe capac.
- Evitați căderea oricărui obiect pe capac! Acest lucru i-ar putea afecta integritatea, cauzând fisuri sau ruperea.

## 2.4 Curățare și îngrijire



### ATENȚIE!

Risc de rănire, incendiu sau de deteriorare a aparatului.

- Înainte de a efectua orice fel de operație de întreținere, opriți aparatul și scoateți ștecărul din priză.
- Verificați dacă aparatul s-a răcit.

## 2.5 Eliminare



### ATENȚIE!

Risc de rănire sau de sufocare.

- Deconectați aparatul de la sursa de alimentare electrică.
- Tăiați cablul de rețea și eliminați-l.

## 2.6 Asistența Tehnică

- Pentru a repara aparatul contactați Centrul de Asistență autorizat.
- Utilizați doar piese de schimb originale.

### 3. DESCRIEREA PRODUSULUI

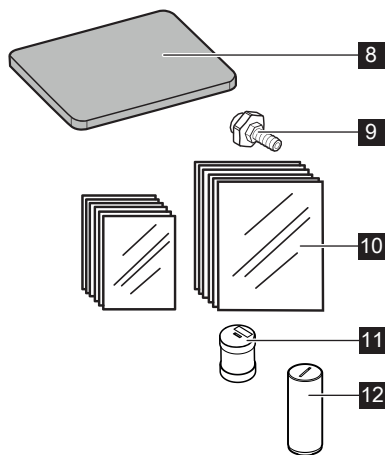
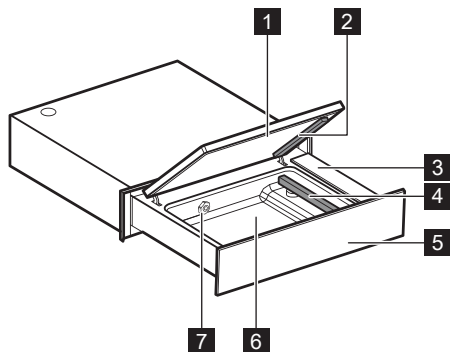

- 1** Capac
- 2** Pernă de etanșare
- 3** Panou de comenzi
- 4** Bară de sigilare
- 5** Panou frontal
- 6** Cuvă
- 7** Duză de aspirație

- 8** Planșetă pentru umplere
- 9** Racord pentru vidare externă
- 10** Pungi pentru congelare, coacere și conservare  
N. 25 20x30 cm  
N. 25 25x35 cm
- 11** Filtru pentru ulei
- 12** Capac

### 4. PANOU DE COMENZI

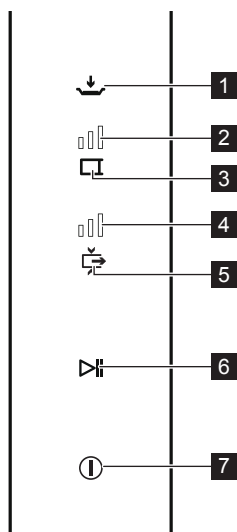

- 1** Buton MARINARE/INFUZARE
- 2** Indicator timp de SIGILARE
- 3** Buton SIGILARE
- 4** Indicator nivel de VIDARE
- 5** Buton VIDARE
- 6** Buton START/STOP
- 7** Buton ON/OFF

## 5. PREGĂTIREA PENTRU PRIMA UTILIZARE



### ATENȚIE!

Consultați capitolele privind siguranța.



### ATENȚIE!

Introduceți uleiul în mașină înainte de instalare.



### ATENȚIE!

Respectați instrucțiunile furnizate împreună cu aparatul.



### ATENȚIE!

Capacul din plastic **12** extras la momentul instalării, trebuie păstrat pentru viitoare intervenții de asistență.

### 5.1 Prima curățare

- Consultați capitolul "CURĂȚARE ȘI ÎNGRIJIRE".
- Curățați cu un material textil umed toate componentele înainte de utilizare.

## 6. UTILIZARE ZILNICĂ

Acest produs este ideal pentru:

- Ambalare alimente sub vid pentru gătire la temperatură scăzută "SousVide".
- Ambalare alimente sub vid pentru conservare.
- Marinare/infuzare alimente.













### 5.2 Prima utilizare

Porniți aparatul ținând apăsat timp de cel puțin 1 secundă butonul **1**.







Dacă se aprinde intermitent doar butonul **▶** efectuați procedura de deblocare (vezi instrucțiunile de instalare - faza 13).

În caz contrar efectuați un ciclu de recondiționare a uleiului după cum este indicat la par. 6.6.

Buton	Descriere	Funcție	
	Buton ON/OFF	Pentru a porni/opri aparatul.	
	Buton START/STOP	Pentru a porni/opri ciclul de ambalare.	
	Buton VIDARE	Pentru a seta unul dintre cele 4 niveluri de vidare disponibile Valoarea presetată este MAX.	 doar sigilare  MIN.  MED.  MAX.
	Buton SIGILARE	Pentru a seta timpul de sigilare în funcție de grosimea pungii <sup>1)</sup> . Aparatul este presetat pe 2,5 s, timpul ideal pentru pungile din dotare.	 dezactivată  1,5 s  2,5 s  4,0 s
	Buton MARINARE/ INFUZARE	Pentru a activa funcția de marinare/ infuzare.	

1) Cu cât este mai mare grosimea pungii, cu atât mai mare va fi timpul care va trebui setat.



- Extrageți sertarul până la deschiderea maximă.
  - Porniți aparatul ținând apăsat timp de cel puțin 1 secundă butonul .
  - Modificați dacă este necesar nivelul de vidare și timpul de sigilare.
  - Ridicați capacul și poziționați în cuvă punga care conține alimentul ce trebuie ambalat lăsând cel puțin 2 cm în afara barei de sigilare.
  - Pentru a garanta o sigilare perfectă este important să nu murdăriți punga în zona în care se va realiza sigilarea. Din acest motiv se recomandă îndoirea laturii interne a pungii către exterior pe o porțiune de 4/5 cm. Odată introdus alimentul îndoiiți punga în starea inițială.
  - În cazul produselor mai puțin voluminoase utilizați planșeta pentru umplere din dotare, deoarece permite o poziție mai bună a pungii raportat la bara de sigilare.
  - Închideți capacul exercitând o apăsare ușoară și apăsați butonul  care va începe să se aprindă intermitent. Va începe astfel ciclul de ambalare.
  - La sfârșitul ciclului acest buton va înceta să se mai aprindă intermitent.
  - Deschideți capacul și extrageți punga.
-  Nu atingeți bara de sigilare după utilizare. Căldura reziduală poate cauza arsuri.
- Opriți aparatul ținând apăsat butonul .
-  Dacă aparatul rămâne neutilizat timp de 60 minute se oprește automat.







### Alimente lichide

În cazul în care pe durata funcționării se apasă butonul , ciclul se oprește și se efectuează imediat sigilarea pungii. Această procedură trebuie utilizată în cazul în care se ambalează produse lichide care pe durata ciclului de vidare ar putea începe să fiarbă.



Notă: Aparatul efectuează periodic în mod automat un ciclu de recondiționare (vezi par. 6.6) pe durata căruia se aprind intermitent butoanele  și . Permiteți ciclului să se efectueze fără a interveni asupra aparatului până când cele 2 butoane încetează să se aprindă intermitent.

În funcție de alimentul care trebuie ambalat se recomandă setarea nivelului de vidare după cum este indicat în tabel:

Nivelul de vidare 	Utilizare
	Ambalare, împărțire în porții fără vidare. <sup>1)</sup>
	Ambalare, împărțire în porții a alimentelor foarte delicatese (salată, roșii, etc.) cu un nivel minim de vidare (MIN).
	<ul style="list-style-type: none"> <li>- Ambalare, împărțire în porții a alimentelor delicatese (legume gătite, fructe, carne fragedă, paste) și alimente lichide (supe, creme, sosuri).</li> <li>- Marinarea în pungă.</li> <li>- Gătire în vid (SousVide) alimente delicatese (de ex. pește) cu un nivel mediu de vidare (MED).</li> </ul>
	<ul style="list-style-type: none"> <li>- Ambalare, împărțire în porții a alimentelor solide (legume crude, brânzeturi tari, mezeluri feliate).</li> <li>- Gătire în vid (SousVide) alimente solide (de ex. cărnuri, cartofi, morcovi, etc.) cu un nivel maxim de vidare (MAX).</li> <li>- Închiderea ermetică a recipientelor din sticlă (vezi par. 6.5).</li> </ul>

<sup>1)</sup> Prin această funcție se generează în orice caz o depresurizare minimă în interiorul pungii.

## 6.1 Utilizare pungi

Pungile furnizate sunt ideale pentru congelarea, conservarea și gătitul alimentelor sub vid la temperaturi mici.

### Cod pentru comandă pungi: 902979705

50 pungi pentru congelare, gătit sub vid și conservare

(25 bucăți dimensiunea: 20x30 cm + 25 bucăți dimensiunea 25x35 cm)

### Cod pentru comandă pungi: 9029793941

50 pungi pentru gătit sub vid și conservare

(25 bucăți dimensiunea: 20x30 cm + 25 bucăți dimensiunea 25x35 cm)



Se recomandă utilizarea de pungi originale.

[www.electrolux.com/shop](http://www.electrolux.com/shop)

## 6.2 Ambalare alimente sub vid pentru gătit la temperatură scăzută "SousVide"

Această tehnică prevede ca alimentele sigilate în plicul sub vid să fie gătite apoi lent la temperaturi scăzute.

### Avantajele sunt nenumărate:

- gustul și consistența alimentului rămân neschimbate.
- gustul și parfumul se păstrează deoarece aromele nu se pierd în timpul gătirii.
- pierderea mai mică de lichide face mâncărurile mai moi și mai puțin uscate.
- proprietățile nutritive precum Sărurile minerale și vitaminele se păstrează în aliment.
- nu este necesară adăugarea de uleiuri sau de grăsimi pentru gătit.

## 6.3 Ambalare alimente sub vid pentru conservare

Ambalarea sub vid prelungeste durata de păstrare a alimentelor.

În cazul în care se dorește ambalarea sub vid de alimente care tocmai au fost gătite, acestea trebuie să fie mai întâi răcite, eventual cu ajutorul unui abator de temperatură.

## 6.4 Marinare/Infuzare

- Introduceți în tava de copt/platou alimentul cu marinarea de arome.
- Porniți aparatul ținând apăsat timp de cel puțin 1 secundă butonul
- Ridicați capacul și poziționați tava de copt în cuvă.
- Apăsați butonul , care va începe să se aprindă intermitent.
- Închideți capacul exercitând o ușoară presiune.
- Apăsați butonul , pentru a începe ciclul de marinare. Acest buton va începe să se aprindă intermitent.
- La sfârșitul ciclului de marinare acest buton va înceta să se mai aprindă intermitent.
- În acest moment va fi posibilă deschiderea capacului și scoaterea tăvii de copt.

Ciclul de marinare și de infuzare are o durată de timp presetată de 8 minute. Pentru a spori infuzarea, repetați ciclul.

Această infuzare poate fi dezactivată în orice moment apăsând butonul



Este posibilă efectuarea marinării alimentelor chiar și direct în pungă. În acest caz setați nivelul de vidare în funcție de propriile exigențe.

## 6.5 Funcții suplimentare

### “Închiderea ermetică a recipientelor din sticlă”

Este o funcție care se utilizează pentru închiderea ermetică a recipientelor din sticlă utilizate pentru gătire sau pentru mărirea duratei de conservare a produsului conținut (recipientele nu fac parte din dotarea acestui aparat).

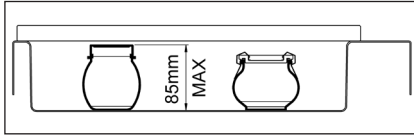

- Setează nivelul de vidare maxim și dezactivează sigilarea .
- Închideți recipientul apăsând ușor și introduceți-l în bazin, închideți capacul apăsând ușor și apăsați butonul care începe să lumineze intermitent. Va începe astfel ciclul de ambalare.
- La sfârșitul ciclului acest buton va înceta să lumineze intermitent.

### “Vidare externă”

Această funcție trebuie utilizată pentru eliminarea aerului în interiorul unor recipiente speciale care pot fi închise ermetic (care nu sunt în dotarea acestui aparat).

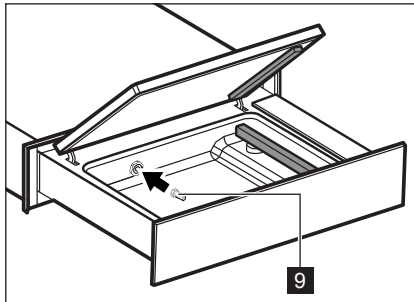

- Pentru vidarea externă înșurubați racordul **9** din dotare, în interiorul cuvei.

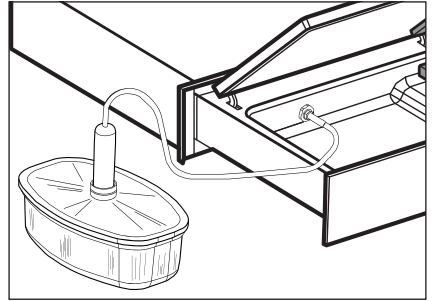

- Conectați tubul recipientului la racord **9**.
- Setează nivelul de vidare maxim și dezactivează sigilarea .
- Cu capacul aparatului deschis apăsați butonul pentru a porni ciclul de ambalare. Acest buton va începe să se aprindă intermitent.
- La sfârșitul ciclului acest buton va înceta să se mai aprindă intermitent.

## 6.6 Ciclu de recondiționare

Această funcție trebuie utilizată în următoarele situații:





- Înainte de a folosi aparatul pentru prima dată.
- După ce acesta a rămas oprit pe o perioadă îndelungată.
- După ambalarea de produse cu un procent ridicat de umiditate (de ex. ciorbe și supe).
- Când se observă o scădere a prestațiilor aparatului (de ex. crește timpul necesar pentru obținerea vidării sau nu se reușește realizarea acesteia).

Acest program cu durată de 15 minute garantează o curățare completă a pompei eliminând orice emulsie de lichide care s-ar putea forma în ulei. Pe durata executării acestui program nu trebuie ambalat nici un produs.

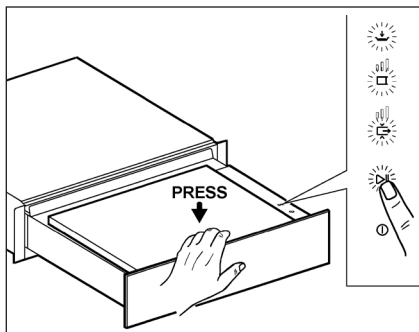
Procedați după cum este descris în cele de mai jos:

- Țineți apăsat butonul  până când toate butoanele se aprind intermitent.



- Închideți capacul exercitând o ușoară presiune.
- Apăsăți butonul . Pe durata executării programului se aprind intermitent butoanele  și .
- La sfârșitul ciclului (15 minute) butonul  va înceta să se mai aprindă intermitent și aparatul va fi gata de utilizare.

## 7. CURĂȚARE ȘI ÎNGRIJIRE



### ATENȚIE!

Consultați capitolele privind siguranța.

- Curățați aparatul după fiecare utilizare cu ajutorul unui material textil umed și moale.

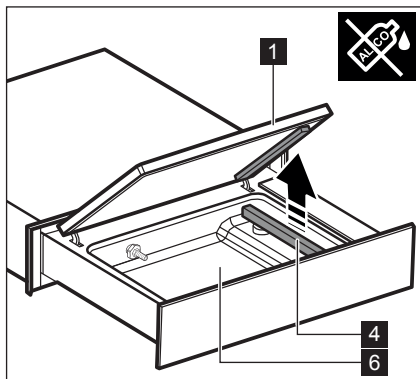

- Pentru curățarea capacului din plexiglas **1** curățați atât exteriorul cât și interiorul cu detergenți neutri (apă și săpun).
- Nu utilizați produse abrazive, detergenți pe bază de alcool, bureți abrazivi, solvenți sau obiecte metalice.
- În cazul în care utilizați produse pentru curățarea cuvei din oțel **6**, respectați instrucțiunile de siguranță indicate pe cutie.
- Pentru curățarea cuvei **6**, în special în caz de reziduuri lichide, se recomandă extragerea în sus a barei de sigilare **4**.
- Curățați bara de sigilare **4** cu un material textil uscat. Îndepărtați eventualele reziduuri care se depun pe bară.
- Curățați suprafețele metalice cu detergenți normali pentru oțel inox.
- Păstrați panoul de comenzi curat și uscat.



## 8. PROBLEME ȘI SOLUȚII



### ATENȚIE!











Consultați capitolele privind siguranța.

### 8.1 Ce trebuie făcut dacă...

Problema	Cauza posibilă	Soluție
Sigilarea pungii nu este realizată corect.	Timpul de sigilare nu este corect.	Modificați timpul de sigilare.
	Garnitura capacului este murdară sau uzată.	Curățați sau înlocuiți garnitura capacului (pentru înlocuire contactați Asistența Tehnică).
	Punga nu este poziționată corect pe bara de sigilare.	Poziționați corect punga.
	Bara de sigilare este uzată (acoperirea cu teflon este arsă).	Înlocuiți bara de sigilare (pentru înlocuire contactați Asistența Tehnică).
Vidare finală insuficientă.	Lama aflată sub teflonul barei de sigilare este ruptă.	Înlocuiți lama (pentru înlocuire contactați Asistența Tehnică).
	Nivelul de vidare setat nu este corect.	Modificați nivelul de vidare.
	Garnitura capacului este murdară sau uzată.	Curățați sau înlocuiți garnitura capacului (pentru înlocuire contactați Asistența Tehnică).
	Capacul nu este închis corect.	Închideți corect capacul. Verificați ca între capac și cuvă să nu existe obiecte sau murdărie.
Capacul nu se deschide.	Impurități prezente în uleiul pompei.	Efectuați un „ciclu de recondiționare” ulei (vezi par. 6.6).
Capacul prezintă fisuri sau rupturi.	Lipsă de energie electrică.	Așteptați restabilirea energiei electrice.
Se aprind intermitent butoanele  și  .	Capac deteriorat.	Înlocuiți capacul (pentru înlocuire contactați Asistența Tehnică).
În momentul opririi aparatului, pornește pompa.	“Ciclu de recondiționare” în curs.	Așteptați sfârșitul “ciclului de recondiționare” (15 minute).
	Este pornit „ciclu de recondiționare” a uleiului periodic (vezi par. 6.6).	Așteptați sfârșitul „ciclului de recondiționare” (15 minute).

Începe astfel ciclul de vidare și este activată pompa de vid care se oprește după câteva secunde, iar butonul  iluminează intermitent (nu este înlăturat aerul din bazin și nu este sigilată punga).	Capacul nu a fost închis corect.	Apăsați ușor capacul pentru a asigura închiderea ermetică a garniturii.
	Garnitura capacului este murdară sau uzată.	Curățați garnitura. Înlocuiți garnitura.

### Mesaje de alarmă

Alarmă	Cauza posibilă	Soluție
Butonul  se aprinde continuu.	Placa electrică este defectă.	Contactați Asistența Tehnică.
Butonul  se aprinde continuu.	Vidare nerealizată.	Curățați sau înlocuiți garnitura capacului. (pentru înlocuire contactați Asistența Tehnică). Controlați închiderea corectă a capacului. Apăsați butonul  pentru a reseta alarma.
Butoanele  și  se aprind continuu.	Uleiul pompei trebuie înlocuit.	Contactați Asistența Tehnică.
Butonul  se aprinde continuu.	Ciclul de ambalare este încheiat anticipat deoarece se ambalează un produs umed.	Apăsați butonul  pentru a reseta alarma.
Doar butonul  se aprinde continuu.	Mașina este în modalitatea „prima pornire” (vezi instrucțiunile de instalare – faza 13).	Închideți capacul exercitând o ușoară presiune și apăsați butonul  . Toate butoanele se aprind și pornește ciclul de condiționare a uleiului (butoanele  și  se aprind intermitent). Așteptați 15' pentru completarea procedurii.

## 8.2 Date Asistență

În cazul în care nu găsiți o soluție la problemă, contactați Centrul de Asistență Tehnică autorizat.

Informațiile necesare privind Centrul de Asistență Tehnică se găsesc pe plăcuța cu date situată pe latura stângă a aparatului. Nu îndepărtați plăcuța cu date.

## 9. CONSIDERAȚII REFERITOARE LA MEDIU

Reciclați materialele care prezintă simbolul .  
Aruncați ambalajul în recipientele corespunzătoare pentru reciclare.  
Contribuiți la protejerea mediului și a sănătății umane și la reciclarea deșeurilor rezultate din aparate electrice și electronice.

Nu aruncați aparatele care poartă simbolul  împreună cu deșeurile menajere obișnuite.  
Transportați produsul la cel mai apropiat punct de reciclare sau contactați primăria de reședință.

# SADRŽAJ

1. SIGURNOSNE INFORMACIJE .....	17
2. SIGURNOSNE UPUTE .....	18
3. OPIS PROIZVODA .....	20
4. UPRAVLJAČKA PLOČA.....	20
5. PRIPREMA ZA PRVO KORIŠTENJE.....	21
6. SVAKODNEVNO KORIŠTENJE .....	21
7. ČIŠĆENJE I NJEGA.....	26
8. RJEŠAVANJE PROBLEMA.....	27
9. RAZMATRANJA O OKOLIŠU .....	29

## OSMIŠLJENI ZA VAS

Zahvaljujemo vam što ste kupili aparaturu tvrtke Electrolux. Odabrali ste proizvod koji ima iza sebe desetljeća profesionalnog iskustva i inovacije. Genijalan i moderan, dizajniran je imajući vas u mislima. Dakle u kojem god ga trenutku budete željeli koristiti, možete biti sigurni da ćete uvijek postići najbolje rezultate. Dobrodošli u tvrtku Elektrolux.

**Posjetite našu web stranicu da biste:**



Dobili savjete, preuzeli naše brošure, uklonili eventualne anomalije, dobili informacije o servisiranju: **[www.electrolux.com](http://www.electrolux.com)**



Registrirali vaš proizvod i dobili bolju uslugu:  
**[www.electrolux.com/productregistration](http://www.electrolux.com/productregistration)**



Kupili opremu, potrošni materijal i originalne rezervne dijelove za vašu aparaturu:  
**[www.electrolux.com/shop](http://www.electrolux.com/shop)**

## KORISNIČKA USLUGA I ODRŽAVANJE

Uvijek savjetujemo korištenje originalnih rezervnih dijelova.

Kada kontaktirate Servis, uvjerite se da raspolazete sljedećim podacima. Informacije se nalaze na identifikacijskoj pločici:

Model, broj aparata (PNC), serijski broj.

 Upozorenje/Pozor - Važne Sigurnosne informacije.

 Opće informacije i savjeti.

 Informacije o okolišu.

Podložne promjenama.



# 1. ⚠ SIGURNOSNE INFORMACIJE

Pozorno pročitati priložene upute prije instalacije i korištenja aparature. Proizvođač neće biti odgovoran u slučaju da instalacija i nepravilna uporaba aparature dovedu do povreda ili nanesu štetu. Uvijek držati upute na dohvata ruke za buduće reference.

## 1.1 Sigurnost djece i osjetljivih osoba

- Ovu aparaturu mogu koristiti djeca starija od 8 godina i odrasli sa smanjenim tjelesnim, osjetilnim ili mentalnim sposobnostima ili oni koji nemaju dovoljno iskustva ili znanja o uporabi aparature, samo pod uvjetom da ih se nadgleda ili obučiti kako koristiti aparaturu i ako su shvatili kojim se rizicima izlažu.
- Djeca se ne smiju igrati s aparaturom.
- Držati ambalažni materijal izvan dohvata djece.
- Držati djecu i kućne ljubimce daleko od aparature tijekom rada.
- Čišćenje i intervencije održavanja ne smiju obavljati djeca bez nadzora.
- Držati podalje djecu ispod 3 godine u slučaju da ih se konstantno ne nadzire.

## 1.2 Opća sigurnosna upozorenja

- Instalaciju aparature i zamjenu kablova mora obaviti isključivo kvalificirano osoblje.
- Prije obavljanja bilo koje intervencije održavanja, iskopčati aparaturu iz strujne mreže.
- Ne koristiti parni čistač za čišćenje aparature.
- Ne koristiti abrazivna sredstva za čišćenje ili metalne strugače za čišćenje aparature.
- Ako je kabel za napajanje oštećen, mora ga zamijeniti proizvođač, ovlašteni tehničar ili kvalificirana osoba u cilju izbjegavanja opasnosti.

## 2. SIGURNOSNE UPUTE

### 2.1 Instalacija



#### **POZOR!**

Instalaciju aparature mora obaviti kvalificirano osoblje.

- Ukloniti sav ambalažni materijal.
- Ne instalirati i ne koristiti aparaturu ako je oštećena.
- Pridržavati se uputa priloženih s aparaturom.
- Uvijek posvetiti pozornost tijekom pomicanja aparature. Uvijek nositi sigurnosne rukavice.
- Ne prevrtati ili ne naginjati aparaturu! To može dovesti do curenja ulja iz pumpe i oštetiti samu aparaturu.
- Treba održavati minimalnu udaljenost od druge aparature.
- Uvijek se uvjeriti da je aparatura instalirana i prikladno pričvršćena na fiksnu strukturu.
- Sa strane aparatura se mora približiti ili spojiti sa aparaturom ili jedinicama iste visine.

### 2.2 Električno povezivanje



#### **POZOR!**

Rizik od požara ili električnog udara.

- Svo električno povezivanje mora obaviti kvalificirani električar.
- Aparatura se mora uzemljiti.
- Provjeriti da se električni podaci navedeni na pločici s podacima podudaraju s onim sustava. U suprotnom slučaju, kontaktirati električara.
- Uvijek koristiti strujnu utičnicu s pravilno instaliranim zaštitnim kontaktom.

- Ne koristiti produžetke ili višestruke utičnice.
- Uvjeriti da da se utikač i kabel neće oštetiti. Kada god se električni kabel bude morao zamijeniti, intervenciju će morati obaviti naš Servisni Centar.
- Uređaji za zaštitu od strujnog udara se moraju pričvrstiti na način da se ne mogu deaktivirati bez korištenja alata.
- Ukopčati utikač za napajanje u utičnicu tek na kraju instalacije.
- U slučaju da se strujni utikač olabavio, ne ukopčavati ga u utičnicu.
- Ne povlačiti kabel za napajanje kako bi se aparatura iskopčala. Povlačiti samo utikač.
- Koristiti samo prikladne uređaje za izolaciju: automatske sklopke, osigurače (oni s čepom se moraju ukloniti iz držača osigurača), uređaje za iskapčanje u slučaju kvara uzemljenja i releje.
- Električni se sustav mora opremiti uređajem za izolaciju koji omogućuje iskapčanje aparature iz strujne utičnice svih polova. Uređaj za izolaciju mora imati širinu otvaranja kontakata ne manju od 3 mm.
- Ova je aparatura u skladu s direktivama EEZ.

## 2.3 Korištenje



### **POZOR!**

Rizik od povreda, opekotina, strujnog udara ili eksplozija.

- Ne dirati pregradu za zavarivanje nakon uporabe. Preostala toplina može uzrokovati opekotine.
- Koristiti aparaturu samo u kućnom okruženju.
- Ne unositi izmjene na ovu aparaturu.
- Nikada ne ostavljati aparaturu bez nadzora tijekom rada.
- Isključiti aparaturu nakon svake uporabe.
- Ne puštati aparaturu u rad kada su vam ruke vlažne ili kada postoji dodir s vodom.
- Ne pritiskati ladicu.
- Ne koristiti aparaturu kao radnu površinu ili kao onu za polaganje.
- Izbjegavati postojanje iskri ili otvorenog plamena blizu aparature kada se otvori ladica.
- Ne polagati ili držati tekućine ili zapaljive materijale, niti lako zapaljive predmete na aparaturi, u njezinoj unutrašnjosti ili u neposrednoj blizini.



### **POZOR!**

Postoji rizik od oštećenja aparature.

- Posvetiti pozornost kada se umeće ili skida oprema.

- Ne otvarati silom poklopac tijekom radnog ciklusa.
- Ne otvarati silom poklopac tijekom radnog ciklusa kada nema struje.
- Ne polagati nikakvu težinu na poklopac.
- Izbjegavajte da bilo što padne na poklopac! To bi moglo ugroziti njegovu cjelovitost, dovesti do stvaranja pukotina ili procijepa.

## 2.4 Čišćenje i njega



### **POZOR!**

Postoji rizik od povreda, požara ili oštećenja aparature.

- Prije bilo koje intervencije održavanja, isključiti aparaturu i izvući utikač iz utičnice.
- Kontrolirati da se aparatura ohladila.

## 2.5 Odlaganje



### **POZOR!**

Rizik od povreda ili gušenja.

- Iskopčati utikač iz strujne utičnice.
- Presjeći mrežni kabel i odložiti ga.

## 2.6 Tehnički Servis

- Za popravak aparature kontaktirati ovlaštenu Centar za Podršku.
- Koristiti isključivo originalne rezervne dijelove.

### 3. OPIS PROIZVODA

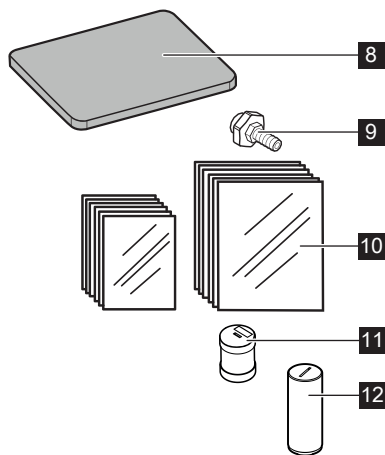
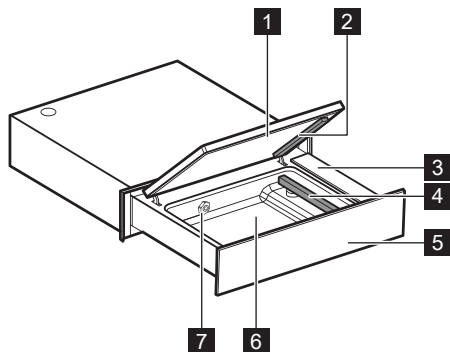

- |   |   |
|---|---|
| <ul style="list-style-type: none"> <li><b>1</b> Poklopac</li> <li><b>2</b> Jastučić za brtvljenje</li> <li><b>3</b> Upravljačka ploča</li> <li><b>4</b> Pregrada za zavarivanje</li> <li><b>5</b> Prednja ploča</li> <li><b>6</b> Sabirnica</li> <li><b>7</b> Mlaznica za usis</li> </ul> | <ul style="list-style-type: none"> <li><b>8</b> Pločica za punjenje</li> <li><b>9</b> Spoj za vanjski vakuum</li> <li><b>10</b> Vrećice za zamrzavanje, kuhanje i konzerviranje<br/>Br. 25 20x30 cm<br/>Br. 25 25x35 cm</li> <li><b>11</b> Filtar za ulje</li> <li><b>12</b> Čep</li> </ul> |
|---|---|

### 4. UPRAVLJAČKA PLOČA

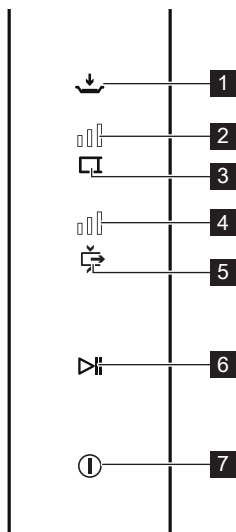

- 1** Gumb za MARINIRANJE/INFUZIJU
- 2** Indikator vremena ZAVARIVANJA
- 3** Gumb vremena ZAVARIVANJA
- 4** Indikator razine VAKUUMA
- 5** Gumb razine VAKUUMA
- 6** Gumb POKRETANJE/ZAUSTAVLJANJE
- 7** Gumb UKLJUČIVANJE/ ISKLJUČIVANJE

## 5. PRIPREMA ZA PRVO KORIŠTENJE



### POZOR!

Pogledati poglavlja o sigurnosti.



### POZOR!

Ulijte ulje u stroj prije instalacije.



### POZOR!

Pridržavati se uputa priloženih s aparaturom.



### POZOR!

Plastični čep **12** izvađen u fazi instalacije se mora čuvati za buduće intervencije potpore.

### 5.1 Prvo čišćenje

- Pogledati poglavlje "ČIŠĆENJE I NJEGA".
- Očistiti vlažnom krpom sve dijelove prije prvog korištenja.

### 5.2 Prvo korištenje

Uključiti uređaj pritiskom na gumb  u trajanju od najmanje 1 sekunde.















Ako treperi samo gumb  izvršiti proceduru deblokade (vidi upute za ugradbu - faza 13). U protivnom izvršiti ciklus obnove ulja kao što je navedeno u odj. 6.6.





## 6. SVAKODNEVNO KORIŠTENJE

Ovaj je proizvod idealan za:

- Pakiranje hrane kuhanjem u vakuumu na niskoj temperaturi "SousVide".
- Pakiranje hrane u vakuumu radi konzerviranja.
- Mariniranje/infuzija hrane.

Gumb	Opis	Funkcija	
	Gumb UKLJUČENJE/ ISKLJUČENJE	Za uključenje/isključenje aparature.	
	Gumb POKRETANJE/ ZAUSTAVLJANJE	Za pokretanje/zaustavljanje ciklusa pakiranja.	
	Gumb za VAKUMIRANJE	Za postavljanje jedne od 4 dostupne razine vakuuma. Prethodno postavljena vrijednost je MAKS.	 samo zavarivanje  MIN.  MED./SRED.  MAX./MAKS.
	Gumb ZAVARIVANJE	Postaviti vrijeme zavarivanja s obzirom na debljinu vrećice 1). Aparatura je prethodno postavljena na 2,5 s, što je idealno vrijeme za priložene vrećice.	 onemogućena  1,5 s  2,5 s  4,0 s
	Gumb MARINIRANJE/ INFUZIJA	Za aktiviranje funkcije mariniranja/infuzije.	



1) Što je veća debljina vrećice, to će se morati postaviti dulje vrijeme.

- Izvući ladicu sve dok se u potpunosti ne otvori.
  - Uključiti uređaj pritiskom na gumb  u trajanju od najmanje 1 sekunde.
  - Izmijeniti ako treba razinu vakuuma i vrijeme zavarivanja.
  - Podići poklopac i postaviti u sabirnicu vrećicu u čijoj se unutrašnjosti nalazi hrana za pakiranje i ostaviti barem 2 cm preko trake za zavarivanje.
  - Kako bi se osiguralo savršeno zavarivanje, važno je da se vrećica ne isprlja tamo gdje će se zavarivati. Zato se savjetuje da se savije unutrašnja strana vrećice prema vani za 4/5 cm. Nakon unošenja hrane, saviti vrećicu u početni položaj.
  - Za proizvode manje zapremnine koristiti pločicu za punjenje jer pospešuje bolji položaj vrećice u odnosu na traku za zavarivanje.
  - Zatvoriti poklopac laganim pritiskom i pritisnuti gumb  koji će početi treperiti. Tako će početi ciklus pakiranja.
  - Na kraju ciklusa će taj gumb prestati treperiti.
  - Otvoriti poklopac i izvaditi vrećicu.
-  Ne dirati pregradu za zavarivanje nakon uporabe. Preostala toplina može uzrokovati opekotine.
- Isključiti aparaturu na način da se drž pritisnutim gumb .
-  Ako se aparatura ne bude koristila u roku od 60 minuta, automatski će se isključiti.





### Tekuća hrana

Ako se tijekom rada pritisne gumb , ciklus se zaustavlja i odmah se obavlja zavarivanje vrećice. Ovaj se postupak treba koristiti ako se pakiraju tekući proizvodi koji bi tijekom ciklusa vakumiranja mogli uzavreti.



Napomena: Povremeno uređaj automatski izvodi ciklus obnavljanja (vidi odj. 6.6) tijekom kojeg trepere gumbi  i . Pustite da se ciklus obavi bez da intervenirate na aparaturi sve dok 2 gumba ne prestanu treperiti.

S obzirom na hranu koja će se pakirati, savjetuje se postavljanje razine vakuumu na način prikazan u tablici:

Razina vakuumu 	Korištenje
	Pakirati, podijeliti na porcije bez stvaranja vakuumu. <sup>1)</sup>
	Pakirati, podijeliti na porcije osobito osjetljivu hranu (salatu, rajčice, itd..) s minimalnom razinom vakuumu (MIN).
	<ul style="list-style-type: none"> <li>- Pakirati, podijeliti na porcije osjetljivu hranu (kuhano povrće, voće, mlado meso, tjesteninu) i tekuću hranu (juhe, kreme, umake).</li> <li>- Marinirati u vrećici.</li> <li>- Kuhati u vakuumu (SousVide) osjetljivu hranu (npr. ribu) na srednjoj razini vakuumu (MED/SRED).</li> </ul>
	<ul style="list-style-type: none"> <li>- Pakirati, podijeliti na porcije krutu hranu (sirovo povrće, tvrdi sir, narezane suhomesnate proizvode).</li> <li>- Kuhati u vakuumu (SousVide) tvrdu hranu (npr. meso, krumpir, mrkvu, itd.) s maksimalnom razinom vakuumu (MAX/MAKS).</li> <li>- Hermetičko zatvaranje staklenih posuda (vidi odj. 6.5).</li> </ul>

<sup>1)</sup> Ovom se funkcijom ipak stvara minimalna depresija unutar vrećice.

## 6.1 Korištenje vrećica

Priložene vrećice su idealne za zamrzavanje, čuvanje i kuhanje vakumirane hrane na niskim temperaturama.

### Šifre za naručivanje vrećica: 902979705

50 vrećica za zamrzavanje, kuhanje u vakuumu i konzerviranje  
(25 komada dimenzije: 20x30 cm + 25 komada dimenzije 25x35 cm)

### Šifre za naručivanje vrećica: 9029793941

50 vrećica za kuhanje u vakuumu i konzerviranje  
(25 komada dimenzije: 20x30 cm + 25 komada dimenzije 25x35 cm)



Preporučujemo korištenje originalnih vrećica.

[www.electrolux.com/shop](http://www.electrolux.com/shop)

## 6.2 Pakiranje hrane kuhanjem u vakuumu na niskoj temperaturi "SousVide"

Ova tehnika predviđa da se hrana zavarena u vakumiranoj vrećici polagano skuha na niskim temperaturama.

### Prednosti su bezbrojne:



- okus i tekstura hrane ostaju nepromijenjenim.
- okus i miris hrane ostaje očuvan budući da se arome ne gube tijekom kuhanja.
- manji gubitak tekućine čini hranu mekšom i sočnijom.
- nutritivna svojstva kao što su Mineralne soli i vitamini su očuvani u hrani.
- ne postoji potreba za dodavanjem ni masti ni ulja prilikom kuhanja.

## 6.3 Vakumsko pakiranje hrane radi konzerviranja

Vakumsko pakiranje produljuje vrijeme konzerviranja hrane.

U slučaju da se želi vakumski pakirati tek skuhana hrana, najprije se mora ohladiti, po mogućnosti ohlađivačem.

## 6.4 Mariniranje/Infuzija

- Postaviti u posudu/tanjur hranu mariniranu aromama.
- Uključiti uređaj pritiskom na gumb  u trajanju od najmanje 1 sekunde.
- Podići poklopac i postaviti posudu u sabirnicu.
- Pritisnuti gumb , koji će početi treperiti.
- Zatvoriti poklopac na način da lagano pritišćete.
- Pritisnuti gumb  za početak ciklusa mariniranja. Taj će gumb početi treperiti.
- Na kraju ciklusa mariniranja će taj gumb prestati treperiti.
- Sada možete otvoriti poklopac i izvaditi posudu.

Ciklus mariniranja i infuzije ima unaprijed programirano vrijeme od 8 minuta. Da bi se povećala infuzija, ponoviti ciklus.

Ta se infuzija može deaktivirati u svakom trenutku pritiskom na gumb .



Mariniranje se hrane može obaviti i izravno u vrećici.

U tom slučaju, postaviti razinu vakuumu s obzirom na vlastite potrebe.



## 6.5 Dodatne funkcije

### “Hermetičko zatvaranje staklenih posuda”

Riječ je o funkciji korištenoj za hermetičko zatvaranje staklenih posuda koje se koriste za kuhanje u vodenoj kupelji ili kako bi se povećalo vrijeme očuvanja sadržanog proizvoda (posude se ne prilažu s ovom opremom).

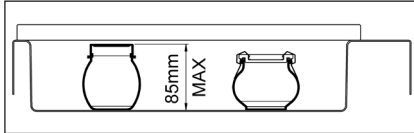

- Postaviti maksimalnu razinu vakuuma i onemogućiti zatvaranje .
- Žatvoriti posudu laganim pritiskom i postaviti ju u sabirnicu, laganim pritiskom zatvoriti poklopac i pritisnuti gumb koji počinje treperiti. Započinje cikluspakiranja.
- Na kraju ciklusa će taj gumb prestati treperiti.

### “Vanjski vakuum”

To je funkcija koja se koristi za uklanjanje zraka unutar posebnih hermetički zatvorenih posuda (ne prilaže se s ovom aparaturom).

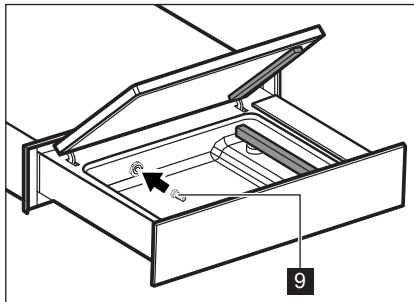

- Za vanjski vakuum zaviti spoj kojim ste opremljeni, unutar sabirnice.

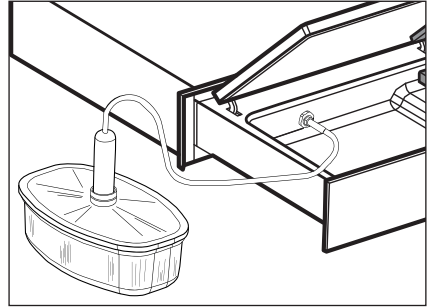

- Povezati cijev posude sa spojem 9.
- Postaviti maksimalnu razinu vakuuma i onemogućiti zatvaranje .
- Š podignutim poklopcem aparature pritisnuti gumb za početak ciklusa zavarivanja. Taj će gumb početi treperiti.
- Na kraju ciklusa će taj gumb prestati treperiti.

## 6.6 Ciklus obnavljanja

Ta se funkcija mora koristiti u sljedećim situacijama:

- Prije korištenja aparature po prvi put.
- Nakon što se nije koristila dulje vrijeme.
- Nakon pakiranja proizvoda s visokim postotkom vlage (npr. juhe).
- Kada se primijeti pad performansi aparature (npr.: produljuje se vrijeme postizanja vakuuma ili se on uopće ne postiže).





Ovaj program koji traje 15 minuta osigurava kompletno čišćenje pumpe i uklanja svaku emulziju tekućina koje se stvaraju u ulju.

Tijekom obavljanja ovog programa se ne smije pakirati nijedan proizvod.

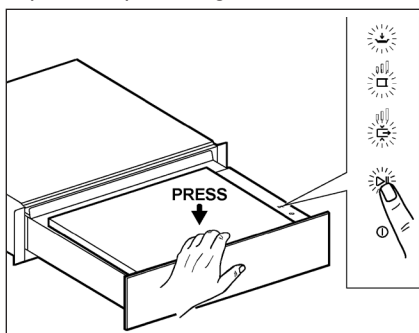
Prosljediti na način naveden u nastavku:

- Držati pritisnutim gumb  sve dok ne počnu treperiti svi gumbovi.



- Zatvoriti poklopac na način da ga lagano pritiščete.
- Pritisnuti gumb . Tijekom obavljanja programa trepere gumbovi  i .
- Na kraju ciklusa (15 minuta) gumb  će prestati treperiti i aparatura će biti spremna za korištenje.

## 7. ČIŠĆENJE I NJEGA



### POZOR!

Pogledati poglavlja o sigurnosti.

- Očistiti aparaturu nakon svakog korištenja ovlaženom i mekanom krpom.

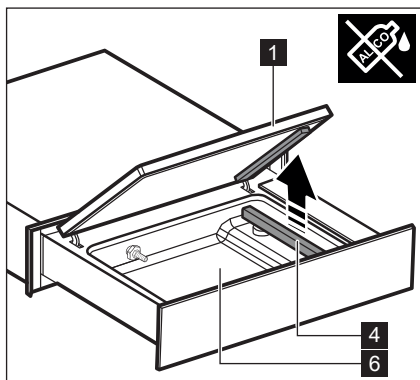

- Kada je riječ o čišćenju poklopcu od pleksiglasa **1** očistiti i vanjsku i unutrašnju stranu isključivo neutralnim sredstvima za čišćenje (vodom i sapunom).
- Ne koristiti abrazivne proizvode, sredstva za čišćenje na osnovi alkohola, abrazivne spužvice, otapala i metalne predmete.
- U slučaju uporabe proizvoda za čišćenje čelične sabirnice **6**, pridržavati se sigurnosnih uputa navedenih na pakiranju.
- Za čišćenje sabirnice **6**, osobito u slučaju tekućih ostataka se savjetuje da se pregrada za zavarivanje izvadi prema gore **4**.
- Očistiti pregradu za zavarivanje **4** suhom krpom. Ukloniti eventualne ostatke nakupljene na pregradi.
- Očistiti metalne površine normalnim sredstvima za čišćenje nehrđajućeg čelika.
- Upravljačku ploču održavati čistom i suhom.



## 8. RJEŠAVANJE PROBLEMA



### POZOR!









Pogledati poglavlja o sigurnosti.

### 8.1 Kako postupiti u slučaju...

Problem	Mogući uzrok	Rješenje
Zavarivanje se vrećice nije ispravno obavilo.	Vrijeme zavarivanja nije ispravno.	Izmijeniti vrijeme zavarivanja.
	Brtva poklopca je prljava ili istrošena.	Očistiti ili zamijeniti brtvu poklopca (za zamjenu kontaktirati Tehnički Servis).
	Vrećica nije pravilno postavljena na pregradu za zavarivanje.	Pravilno postaviti vrećicu.
	Pregrada za zavarivanje je istrošena (teflonska obloga je izgorjela).	Zamijeniti pregradu za zavarivanje (za zamjenu kontaktirati Tehnički Servis).
	Oštrica postavljena ispod teflona pregrade za zavarivanje je pukla.	Očistiti ili zamijeniti oštricu (za zamjenu kontaktirati Tehnički Servis).
Završni vakuum nedovoljan.	Razina postavljenog vakuuma nije ispravna.	Izmijeniti razinu vakuuma.
	Brtva poklopca je prljava ili istrošena.	Očistiti ili zamijeniti brtvu poklopca (za zamjenu kontaktirati Tehnički Servis).
	Poklopac nije ispravno zatvoren.	Ispravno zatvoriti poklopac. Provjeriti da između poklopca i sabirnice nema predmeta ili prljavštine.
	Nečistoće prisutne u ulju pumpe.	Izvršiti „ciklus obnavljanja“ ulja (vidi odj. 6.6).
Poklopac se ne otvara.	Nema električne energije.	Pričekati povratak električne energije.
Poklopac ima procijepa ili pukotine.	Poklopac je oštećen.	Zamijeniti poklopac (za zamjenu kontaktirati Tehnički Servis).
Trepere gumbovi  i  .	“Ciklus obnavljanja” u tijeku.	Pričekati kraj “ciklusa obnavljanja” (15 minuta).
Kada se stroj isključi, pokreće se pumpa.	Pokrenut je povremeni „ciklus obnavljanja“ ulja (vidi odj. 6.6).	Pričekati kraj “ciklusa obnavljanja” (15 minuta).

Počinje ciklus vakuuma i aktivira pumpu za vakuum, on se ipak nakon nekoliko sekundi zaustavlja i počinje treperiti gumb  (bez uklanjanja zraka iz spremnika ili zatvaranja vrećice).	Poklopac se nije ispravno zatvorio.	Lagano pritišćite poklopac na način da se omogući hermetičko zatvaranje brtvom.
	Brtva poklopca je prljava ili istrošena.	Očistiti brtvu. Zamijeniti brtvu.

### Alarmne poruke

Alarm	Mogući uzrok	Rješenje
Gumb  treperi bez prekida.	Električna kartica je u kvaru.	Kontaktirati Tehnički Servis.
Gumb  treperi bez prekida.	Nije se postigao vakuum.	Očistiti ili zamijeniti brtvu poklopca. (za zamjenu kontaktirati Tehnički Servis). Kontrolirati da se poklopac ispravno zatvara. Pritisnuti gumb  za resetiranje alarma.
Gumbovi  i  trepere bez prekida.	Treba zamijeniti ulje pumpe.	Kontaktirati Tehnički Servis.
Gumb  treperi bez prekida.	Ciklus pakiranja se ranije završio jer se pakira vlažni proizvod.	Pritisnuti gumb  za resetiranje alarma.
Samo gumb  treperi bez prekida.	Stroj je u načinu „prvog pokretanja“ (vidi upute za ugradbu - faza 13).	Zatvoriti poklopac laganim pritiskom i pritisnuti gumb  . Svi gumbi se uključe i pokreće se ciklus obnavljanja ulja (gumbi  i  trepere). Pričekati 15' za završetak procedure.

## 8.2 Podaci i Servisiranju

Kada god se ne bude pronašlo rješenje problema, kontaktirati ovlašteni Tehnički Servis.

Informacije neophodne za Tehnički Servis se nalaze na natpisnoj pločici na lijevoj strani aparature. Ne uklanjati natpisnu pločicu.

## 9. RAZMATRANJA O OKOLIŠU

Reciklirati materijale sa simbolom . Baciti ambalažu u prikladne posude za recikliranje. Pomoći u zaštiti okoliša i zdravlja ljudi i reciklirati otpad kojeg stvara električna i elektronska oprema.

Ne odlagati aparaturu koja ima na sebi simbol  zajedno s običnim kućanskim otpadom. Odnijeti proizvod u najbliži centar za recikliranje ili kontaktirati općinu u kojoj boravite.

## KAZALO

1. TEMELJNA VARNOSTNA OPOZORILA .....	31
2. VARNOSTNA NAVODILA .....	32
3. OPIS IZDELKA .....	34
4. KONTROLNA PLOŠČA .....	34
5. PRIPRAVA NA PRVO UPORABO .....	35
6. VSAKODNEVNA UPORABA .....	35
7. ČIŠČENJE IN SKRB ZA APARAT .....	40
8. REŠEVANJE TEŽAV .....	41
9. VAROVANJE OKOLJA .....	43

## NAREJENI ZA VAS

Hvala, ker ste kupili aparat Electrolux. Kupili ste izdelek, ki nosi desetletja profesionalnih izkušenj in inovacij. Iznajdljiv in eleganten, zasnovan z vami v mislih. Torej, kadarkoli ga boste uporabljali, ste lahko prepričani, da bo rezultat vsakokrat odličen. Dobrodošli v Electrolux.

**Obiščite našo spletno stran, da bi:**



dobili nasvete, prenesli brošure, našli rešitve za težave, dobili informacije o servisu:  
**[www.electrolux.com](http://www.electrolux.com)**



Registrirajte vaš izdelek in si zagotovite boljšo storitev:  
**[www.electrolux.com/productregistration](http://www.electrolux.com/productregistration)**



Kupite dodatke, potrošne materiale in originalne nadomestne dele za vaš aparat:  
**[www.electrolux.com/shop](http://www.electrolux.com/shop)**

## SLUŽBA ZA POMOČ STRANKAM IN VZDRŽEVANJE

Priporočljiva je uporaba izključno originalnih nadomestnih delov.

Ko se obračate na servisno službo, vselej navedite naslednje podatke. Te podatke najdete na identifikacijski tablici. Model, številka aparata (PNC), serijska številka.

 Opozorilo/pozor - pomembne varnostne informacije.

 Informacije in splošni predlogi.

 Varovanje okolja.

Pridržujemo si pravico do tehničnih sprememb.

# 1. ⚠ TEMELJNA VARNOSTNA OPOZORILA

Preden se lotite namestitve in uporabe aparata, pazorno preberite navodila. Proizvajalec ni odgovoren za poškodbe in škodo, nastalo zaradi nepravilne namestitve ali nepravilne uporabe. Navodila shranjujte na doseg roke, da bodo vedno na voljo za prihodnjo uporabo.

## 1.1 Varnost otrok in ranljivih oseb

- Ta aparat smejo uporabljati otroci, starejši od 8 let in odrasli z omejenimi fizičnimi, senzoričnimi ali duševnimi sposobnostmi ali z malo izkušenj ali znanja o aparatu pod pogojem, da so pod nadzorom ali pa so bili predhodno poučeni o uporabi aparata in so razumeli tveganja, ki so z uporabo povezana.
- Otrokom ne dovolite, da se z aparatom igrajo.
- Embalažo shranjujte izven dosega otrok.
- Med delovanjem aparata poskrbite, da so otroci in domače živali na varni razdalji od le-tega.
- Čiščenja in vzdrževalnih posegov na aparatu otroci ne smejo izvajati.
- Otroci, mlajši od 3 let, morajo biti v bližini aparata nenehno pod nadzorom, sicer se v njegovi bližini ne smejo zadrževati.

## 1.2 Splošna varnostna opozorila

- Namestitev aparata in zamenjavo kablov sme izvesti le kvalificirano osebje.
- Preden se lotite kakršnegakoli posega, izključite omrežno električno napajanje.
- Za čiščenje aparata ne uporabljajte parne čistilne naprave.
- Za čiščenje naprave ne uporabljajte abrazivnih detergentov ali kovinskih strgal.
- Če je napajalni kabel poškodovan, ga sme zamenjati izključno proizvajalec, pooblaščen tehnik ali ustrezno kvalificirana oseba, s čimer se nevarne situacije preprečijo.

## 2. VARNOSTNA NAVODILA

### 2.1 Namestitev



#### **POZOR!**

Namestitev aparata mora izvesti kvalificirano oseboje.

- Odstranite vse materiale, ki sestavljajo embalažo.
- Če je poškodovan, aparata ne nameščajte in ne uporabljajte.
- Upoštevajte navodila, priložena aparatu.
- Ko aparat premikate, bodite vedno previdni. Vedno nosite zaščitne rokavice.
- Ne nagibajte in ne obračajte aparata na glavo! To lahko povzroči puščanje olja iz črpalke, kar lahko pripelje do poškodb samega aparata.
- Treba je upoštevati minimalno razdaljo od drugih aparatov.
- Prepričajte se, da je aparat nameščen in pravilno pritrjen na fiksno strukturo.
- Stranice aparata se morajo dotikati aparatov ali enot iste višine.

### 2.2 Električni priključek



#### **POZOR!**

Tveganje za požar in električni udar.

- Vse električne priključke mora izvesti kvalificiran električar.
- Aparat mora biti ustrezno ozemljen.
- Prepričajte se, da električni podatki, navedeni na tablici s podatki, odgovarjajo podatkom električnega omrežja. V nasprotnem primeru se posvetujete z električarjem.
- Vedno uporabite električno vtičnico s pravilno nameščenim varnostnim stikom.

- Ne uporabljajte električnih razdelilnikov ali podaljškov.
- Pazite, da ne poškodujete ne vtiča ne kabla. Če je kabel treba zamenjati, mora to storiti naš servisni center.
- Zaščitne naprave za zaščito pred električnim udarom morajo biti pritrjene tako, da jih brez uporabe posebne opreme ni mogoče deaktivirati.
- Napajalni vtič vstavite v vtičnico šele takrat, ko ste z namestitvijo končali.
- V primeru, da bi bil vtič razrahljan, je ne vstavljajte v vtičnico.
- Ne vlecite za napajalni kabel, če želite izključiti aparat. Povlecite le za vtič.
- Uporabljajte izključno primerne naprave za izolacijo: avtomatska stikala, varovalke (tiste, opremljene s pokrovčkom, je treba odstraniti iz prostora za varovalke), nadtokovno zaščito za ozemljitev in releji.
- Električna napeljava mora biti opremljena z izolacijsko napravo, ki omogoča izklop aparata z omrežne vtičnice na vseh polih. Izolacijska naprava mora imeti širino odpiranja pri stiku, ki ni manjša od 3 mm.
- Ta aparat je skladen z direktivami CEE.



## 2.3 Uporaba



### **POZOR!**

Tveganje za poškodbe, opekline, električne udare in eksplozije.

- Po uporabi se ne dotikajte varilne prečke. Toplota, ki ostane po uporabi, lahko povzroči opekline.
- Aparat je primeren za uporabo izključno v gospodinjske namene.
- Ne izvajajte sprememb, nanašajočih se na posebne značilnosti tega aparata.
- Med delovanjem aparata nikoli ne puščajte brez nadzora.
- Po vsaki uporabi aparat ugasnite.
- Aparata ne vklapljajte z mokrimi rokami ali takrat, ko je prisoten stik z vodo.
- Na predal ne pritiskajte.
- Aparata ne uporabljajte kot delovno površino ali kot površino za odlaganje.
- Poskrbite, da takrat, ko se predal odpre, v bližini ne bo isker ali odprtega ognja.
- Poskrbite, da v predalu ali v njegovi neposredni bližini ne bodo odloženi vnetljivi materiali ali tekočine, prav tako se v predalu ali ob njem ne smejo nahajati predmeti, ki so zelo gorljivi.



### **POZOR!**

Obstaja tveganje za poškodbe aparata.

- Bodite previdni pri vstavljanju in odstranjevanju dodatnih nastavkov.
- Med delovnim ciklom ne poskušajte na silo odpreti pokrova.

- Če med delovnim ciklom pride do prekinitve električne energije, ne poskušajte na silo odpreti pokrova.
- Na pokrov ne odlagajte ničesar težkega.
- Bodite previdni, da na pokrov ne pade noben predmet. To bi sicer lahko pripeljalo do ogrožilo njegovo brezhibnost ter povzročilo odrgnine ali zlom.

## 2.4 Čiščenje in skrb za aparat



### **POZOR!**

Obstaja tveganje za poškodbe, požar ali škodo na aparatu.

- Preden se lotite kakršnegakoli vzdrževalnega posega, ugasnite aparat in izvlecite vtič iz vtičnice.
- Prepričajte se, da je aparat hladen.

## 2.5 Odstranitev aparata



### **POZOR!**

Tveganje za poškodbe ali zadušitev.

- Izvlecite vtič iz električne vtičnice.
- Odrežite omrežni kabel in ga odstranite.

## 2.6 Tehnični servisni center

- Za popravilo aparata se obrnite na pooblaščen servisni center.
- Uporabljajte izključno originalne nadomestne dele.

### 3. OPIS IZDELKA

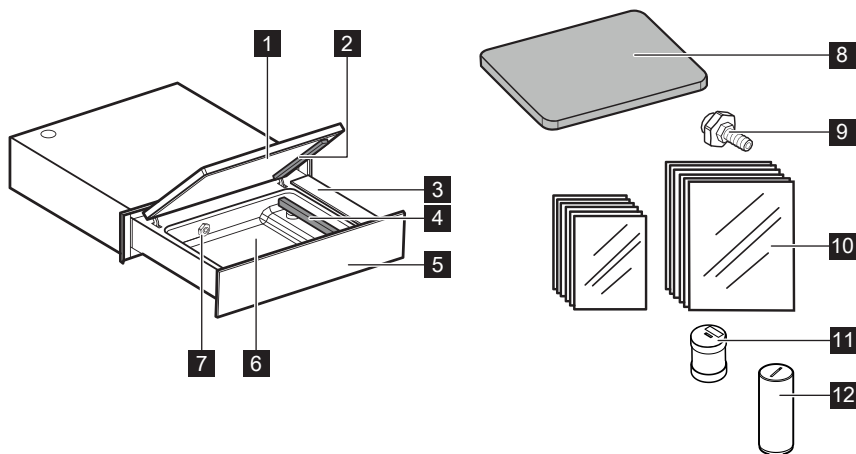

- |   |  |
|---|--|
| <ul style="list-style-type: none"> <li><b>1</b> Pokrov</li> <li><b>2</b> Tesnilo za zatesnitev</li> <li><b>3</b> Kontrolna plošča</li> <li><b>4</b> Varilna prečka</li> <li><b>5</b> Frontalna plošča</li> <li><b>6</b> Posoda</li> <li><b>7</b> Šoba za sesanje</li> </ul> | <ul style="list-style-type: none"> <li><b>8</b> Deska za polnjenje</li> <li><b>9</b> Priključek za zunanji vakuum</li> <li><b>10</b> Vrečke za zmrzovanje, kuhanje in shranjevanje<br/>25 kosov 20x30 cm<br/>25 kosov 25x35 cm</li> <li><b>11</b> Oljni filter</li> <li><b>12</b> Pokrovček</li> </ul> |
|---|--|

### 4. KONTROLNA PLOŠČA



- 1** Gumb MARINIRANJE/INFUZIJA
- 2** Indikator časa za VARJENJE
- 3** Gumb za čas za VARJENJE
- 4** Indikator stopnje VAKUUMA
- 5** Gumb za stopnjo VAKUUMA
- 6** Gumb ZAGON/USTAVLJANJE
- 7** Gumb za VKLOP/IZKLOP

## 5. PRIPRAVA NA PRVO UPORABO



### POZOR!

Poglejte poglavja z varnostnimi opozorili.



### POZOR!

Pred namestitvijo v aparat nalijte olje.



### POZOR!

Upoštevajte navodila, priložena aparatu.



### POZOR!

Plastični pokrovček **12**, odstranjen v fazi namestitve, je treba shraniti za prihodnje postopke asistence.

### 5.1 Prvo čiščenje

- Poglejte poglavje „ČIŠČENJE IN SKRB ZA APARAT“.
- Pred prvo uporabo aparat očistite z vlažno krpo.

### 5.2 Prva uporaba

Prižgite aparat tako, da za najmanj 1 sekundo pritisnete gumb **1**.















Če utripa le gumb **▷||**, izvedite postopek deblokiranja (glejte navodila za namestitev - faza 13). Sicer izvršite cikel ponovnega vzpostavljanja temperature olja, kot je navedeno v odst. 6.6.





## 6. VSAKODNEVNA UPORABA

Ta izdelek je idealen za:

- Vakuumsko pakiranje živil za kuhanje na nizki temperaturi „sous- vide“.
- Vakuumiranje živil za shranjevanje.
- Mariniranje/infuzija živil.

Gumb	Opis	Funkcija	
	Gumb za VKLOP/ IZKLOP	Za vklop/izklop aparata.	
	Gumb ZAGON/ USTAVLJANJE	Za zagon/ustavljanje cikla pakiranja.	
	Gumb VAKUUM	Za nastavitev ene od 4 stopenj vakuuma, ki so na voljo. Pred-nastavljena vrednost je MAX (MAKS.)	 le varjenje  MIN.  MED:  MAX.
	Gumb VARJENJE	Za nastavitev časa varjenja glede na debelino vrečke <sup>1)</sup> . Aparat je predhodno nastavljen na 2,5 s, kar je idealno za priložene vrečke.	 onemogočeno  1,5 s  2,5 s  4,0 s
	Gumb MARINIRANJE/ INFUZIJA	Za aktivacijo funkcije mariniranja/infuzije.	



1) Večja kot je debelina vrečke, daljši čas je treba nastaviti.

- Izvlcite predal tako, da bo maksimalno odprt.
  - Prižgite aparat tako, da za najmanj 1 sekundo pritisnete gumb .
  - Po potrebi spremenite nastavljeno stopnjo vakuuma in čas varjenja.
  - Dvignite pokrov in vrečko z živilom, ki ga želite vakuumsko pakirati postavite tako, da bosta vsaj 2 cm vrečke gledala čez rob varilne prečke.
  - Za zagotavljanje popolnega varjenja je pomembno, da vrečke ne umažete na območju, kjer se varjenje izvrši. Zato svetujemo, da notranjo stran vrečke prepognete navzven za 4/5 cm. Ko je živilo vstavljeno v vrečko, vrečko vrnite v originalni položaj.
  - Za živila majhne prostornine uporabite priloženo desko za polnjenje, saj zagotavlja boljši položaj vrečke glede na varilno prečko.
  - Z rahlim pritiskom zaprite pokrov in pritisnite gumb , ki bo začel utripati. Tako se bo cikel vakuumskega pakiranja začel.
  - Ko se cikel konča, bo gumb prenehal utripati.
  - Odprite pokrov in vzemite ven vrečko.
-  Po uporabi se ne dotikajte varilne prečke. Toplota, ki ostane po uporabi, lahko povzroči opekline.
- Aparat izklopite tako, da pritisnete in držite pritisnjen gumb .
-  Če aparata 60 minut ne uporabljate, se avtomatsko izklopi.

### Tekoča živila





Če med delovanjem pritisnete gumb , se cikel ustavi, takoj se izvede varjenje vrečke. Ta postopek uporabite takrat, ko vakuumsko pakirate tekoče izdelke, ki lahko med ciklom vakuumiranja zavrejo.



Opomba: Aparat redno in avtomatsko izvaja cikle ponovnega vzpostavljanja temperature (glejte odst. 6.6), med katerim utripata gumba  in .

Puščite, naj se cikel konča, med njegovim izvajanjem v aparat ne posegajte, počakate, da 2 gumba prenehata utripati.

Glede na živilo, ki ga želite vakuumsko pakirati, vam svetujemo stopnje vakuuma, navedene v spodnji tabeli:

Stopnja vakuuma 	Uporaba
	Pakiranje, razdeljevanje v porcije brez ustvarjanja vakuuma. <sup>1)</sup>
	Pakiranje, razdeljevanje v porcije - posebej občutljiva živila (solata, paradižnik, itd.), z najmanjšo stopnjo vakuuma (MIN.)
	- Pakiranje, razdeljevanje v porcije - posebej občutljiva živila (kuhana zelenjava, sadje, mehko meso, testenine) in tekoča živila (juhe, kreme, omake). - Mariniranje v vrečki. - Kuhanje sous-vide - občutljiva živila (npr. ribe) na srednji stopnji vakuuma (MED).
	- Pakiranje, razdeljevanje v porcije - trda živila (surova zelenjava, trdi siri, sušene mesnine). - Kuhanje sous-vide - trda živila (npr. meso, krompir, korenje, itd.) na maksimalni stopnji vakuuma (MAX). - Hermetično zapiranje steklenih kozarčkov (glejte odst. 6.5).

<sup>1)</sup> S to funkcijo se v vrečki vseeno ustvari minimalni podtlak.

## 6.1 Uporaba vrečk

Priložene vrečke so idealne za zmrzovanje, shranjevanje in kuhanje živil vakuumsko pri nizkih temperaturah.

### Koda za naročanje vrečk: 902979705

50 vrečk za zmrzovanje, vakuumsko kuhanje in shranjevanje (25 kosov dimenzij: 20x30 cm + 25 kosov dimenzij 25x35 cm)

### Koda za naročanje vrečk: 9029793941

50 vrečk za vakuumsko kuhanje in shranjevanje (25 kosov dimenzij: 20x30 cm + 25 kosov dimenzij 25x35 cm)



Svetujemo uporabo originalnih vrečk.

[www.electrolux.com/shop](http://www.electrolux.com/shop)

## 6.2 Vakuumsko shranjevanje živil za kuhanje na nizki temperaturi sous-vide.

Ta tehnika kuhanja pomeni, da so živila vakuumsko zatesnjena v vrečki in kuhana počasi na nizki temperaturi.

### Ima številne prednosti:

- okus in konsistenca živila ostaneta nespremenjena.
- okusi in dišave se ohranijo, saj se arome med kuhanjem ne izgubijo.
- manjša izguba tekočin pomeni, da so živila mehkejša in manj suha.
- prehranske lastnosti živil, kot so mineralne soli in vitamini, se ohranijo.
- pri kuhanju ni treba dodajati ne olja, ne maščobe.

## 6.3 Vakuumsko pakiranje živil za shranjevanje.

Vakuumsko pakiranje podaljša čas shranjevanja živil.

V primeru, da želite vakuumsko pakirati pravkar kuhana živila, jih je treba najprej ohladiti, po možnosti z napravo za zniževanje temperature.

## 6.4 Mariniranje/infuzija

- V pekač/krožnik položite živilo, marinirano z dišavami.
- Prižgite aparat tako, da za najmanj 1 sekundo pritisnete gumb
- Dvignite pokrov in pekač položite v posodo.
- Pritisnite gumb , ki bo začel utripati.
- Z rahlim pritiskom zaprite pokrov.
- Pritisnite gumb , za začetek mariniranja. Ta gumb bo začel utripati.
- Ko se cikel mariniranja konča, bo gumb prenehal utripati.
- Takrat boste lahko odprli pokrov in vzeli ven pekač.

Cikel mariniranja in infuzije ima predhodno nastavljen čas trajanja 8 minut.

Za bolj intenzivno infuzijo, cikel ponovite.

To infuzijo je mogoče onemogočiti v vsakem trenutku in sicer s pritiskom na gumb



Mariniranje živil je mogoče izvesti tudi neposredno v vrečki.

V tem primeru nastavite stopnjo vakuuma skladno z vašimi željami.

## 6.5 Dodatne funkcije

### „Hermetično zapiranje steklenih kozarčkov“

Gre za funkcijo, ki omogoča hermetično zapiranje steklenih kozarčkov, ki jih je mogoče uporabljati za kuhanje ali pa za podaljšanje časa shranjevanja izdelka, ki ga vsebujejo (kozarčki k temu aparatu niso priloženi).

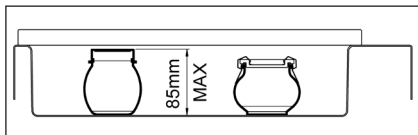

- Nastavite stopnjo vakuuma na maksimalno in onemogočite varjenje .
- Kozarček zaprite z rahlim pritiskom in ga vstavite v posodo, zaprite pokrov tako, da ga rahlo pritisnete in pritisnite gumb , ki bo začel utripati. Tako se bo cikel vakuumskega pakiranja začel.
- Ko se cikel konča, bo gumb prenehal utripati.

### „Zunanji vakuum“

Gre za funkcijo, ki jo uporabite za izsesanje zraka iz notranjosti posebnih vsebnikov, ki jih je mogoče hermetično zapreti (niso priloženi k temu aparatu).

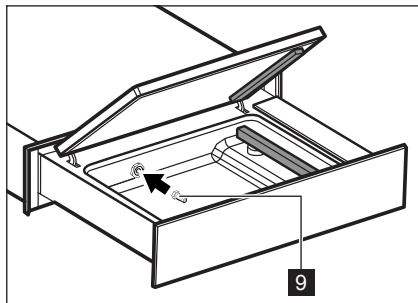

- Za zagon zunanjega vakuuma privijte priloženi priključek v notranjosti posode.

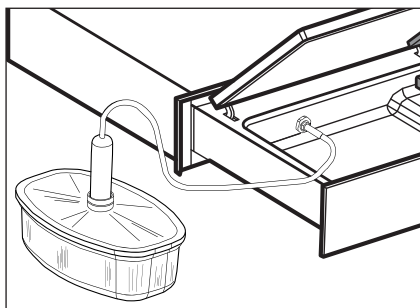

- Povežite cev vsebnika na priključek **9**.
- Nastavite stopnjo vakuuma na maksimalno in onemogočite varjenje .
- Ko je pokrov aparata odprt, pritisnite gumb za zagon cikla pakiranja. Ta gumb bo začel utripati.
- Ko se cikel konča, bo gumb prenehal utripati.

## 6.6 Cikel ponovnega vzpostavljanja temperature

Gre za funkcijo, ki jo morate uporabiti v naslednjih situacijah:

- preden aparat prvič uporabite.
- po tem, ko aparat uporabljate po daljšem obdobju neuporabe.
- po tem, ko ste pakirali izdelke z visokim deležem vlage (npr. enolončnice in juhe).
- ko opazite slabše rezultate delovanja aparata (npr. podaljša se čas za doseganje vakuumu ali vakuum ni dosežen).





Ta program traja 15 minut in zagotavlja popolno čiščenje črpalke in sicer tako, da odstrani vsakršno emulzijo tekočin, ki bi se lahko ustvarila v olju.

Med izvajanjem tega programa je prepovedano pakiranje kakršnegakoli drugega izdelka.

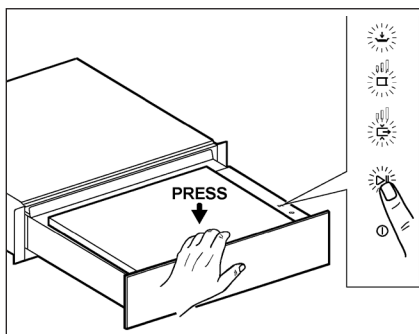
Nadaljujte po spodnjem postopku:

- Držite pritisnjen gumb , dokler ne začnejo vsi gumbi utripati.



- Z rahlim pritiskom zaprite pokrov.
- Pritisnite pokrov . Med izvajanjem programa utripata gumba  in .
- Ko se cikel zaključi (15 minut), gumb  preneha utripati, aparat je pripravljen za uporabo.

## 7. ČIŠČENJE IN SKRB ZA APARAT



### POZOR!

Poglejte poglavja z varnostnimi opozorili.

- Po vsaki uporabi aparat očistite z navlaženo mehko krpo.

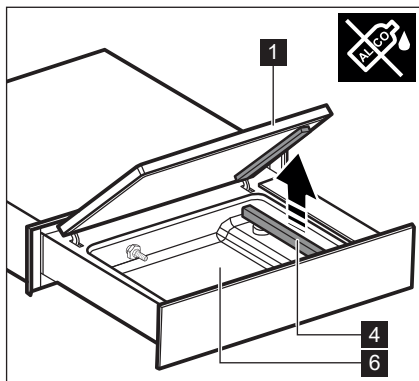

- Za čiščenje pokrova iz pleksi stekla **1** očistite tako zunanji kot notranji del z nevtralnimi detergenti (voda in milo).
- Ne uporabljajte abrazivnih izdelkov, detergentov na osnovi alkohola, abrazivnih gob, topil ali kovinskih predmetov.
- V primeru uporabe izdelkov za čiščenje posode iz jekla **6**, upoštevajte varnostna navodila, navedena na embalaži.
- Za čiščenje posode **6**, še posebej v primeru tekočih ostankov, vam svetujemo, da varilno prečko potegnete navzgor **4**.
- Varilno prečko **4** očistite s suho krpo. Odstranite morebitne ostanke, ki so se na njej nabrali.
- Kovinske površine očistite z običajnimi detergenti za inox jeklo.
- Kontrolna plošča mora biti vedno čista in suha.





## 8. REŠEVANJE TEŽAV



### POZOR!











Poglejte poglavja z varnostnimi opozorili.

### 8.1 Kaj narediti, če ...

Težava	Možni vzrok	Rešitev
Vrečka ni pravilno zavarjena	Nepravilni čas varjenja.	Spremenite čas varjenja
	Tesnilo na pokrovu je umazano ali obrabljeno.	Očistite ali zamenjajte tesnilo na pokrovu ( za zamenjavo se obrnite na servisni center).
	Vrečka ni pravilno postavljena na varilno prečko.	Vrečko pravilno postavite.
	Varilna prečka je obrabljena (teflonski premaz je zažgan).	Zamenjajte varilno prečko (za zamenjavo se obrnite na servisni center).
	Rezilo, ki se nahaja pod teflonom varilne prečke, je zlomljeno.	Zamenjajte rezilo ( za zamenjavo se obrnite na servisni center).
Končni vakuum ni zadosten.	Stopnja vakuuma ni pravilno nastavljena.	Spremenite nastavljeno stopnjo vakuuma.
	Tesnilo na pokrovu je umazano ali obrabljeno.	Očistite ali zamenjajte tesnilo na pokrovu ( za zamenjavo se obrnite na servisni center).
	Pokrov ni pravilno zaprt.	Pokrov pravilno zaprite. Prepričajte se, da med pokrovom in posodo niso prisotne nečistoče.
	Nečistoče, prisotne volju črpalke.	Izvršite en „cikel ponovnega vzpostavljanja temperature“ olja (glejte odst. 6.6).
Pokrov se ne odpre.	Ni električne energije.	Počakajte, da se ponovno dovede električna energija.
Na pokrovu so vidne razpoke ali poškodbe.	Pokrov poškodovan.	Zamenjajte pokrov ( za zamenjavo se obrnite na servisni center).
Utripata gumba  in  .	„Cikel ponovnega vzpostavljanja temperature“ v teku.	Počakajte na zaključek „cikla za ponovno vzpostavljanje temperature“
Ko stroj ugasnete, se črpalka zažene.	Zagnal se je reden „cikel ponovnega vzpostavljanja temperature“ olja (glejte odst. 6.6).	Počakajte na zaključek „cikla za ponovno vzpostavljanje temperature“ (15 minut).

Cikel vakuuma se začne, in sicer aktivira vakuumsko črpalko, a se po nekaj sekundah ustavi, utripati začne gumb  (ne da bi bil zrak iz posode odstranjen ali vrečko zavarjena).	Pokrov ni bil pravilno zaprt.	Tesnilo na pokrovu je umazano ali obrabljeno.
	Rahlo pritisnite na pokrov in tako poskrbite za hermetično tesnjenje tesnila.	Očistite tesnilo. Zamenjajte tesnilo.

### Sporočila alarmov

Alarm	Možni vzrok	Rešitev
Gumb  neprekinjeno utripa.	Električna kartica je okvarjena.	Obrnite se na servisni center.
Gumb  neprekinjeno utripa.	Vakuum ni dosežen.	Očistite ali zamenjajte tesnilo pokrova. (za zamenjavo se obrnite na servisni center). Prepričajte se, da se pokrov pravilno zapre. Pritisnite gumb  za ponastavitev alarma.
Gumba  in  neprekinjeno utripata.	Olje v črpalki je treba zamenjati.	Obrnite se na servisni center.
Gumb  neprekinjeno utripa.	Cikel pakiranja je končan predčasno, saj gre za pakiranje vlažnega izdelka.	Pritisnite gumb  za ponastavitev alarma.
Le gumb utripa  neprekinjeno.	Stroj je v načinu „prvi zagon“ (glejte navodila za namestitev - faza 13).	Z rahlim pritiskom zaprite pokrov in pritisnite gumb  . Vsi gumbi se prižgejo in se zažene cikel ponovnega vzpostavljanja temperature olja (gumbi  ,  utripajo). Počakajte 15' za zaključek postopka.

## 8.2 Podatki o tehničnem servisnem centru

Če težave ne odpravite, se obrnite na pooblaščen tehnični servisni center.

Informacije, ki jih tehnični servisni center potrebuje, se nahajajo na tablici s podatki, ki je pritrjena na levi strani aparata. Ne odstranite tablice s podatki.

# 9. VAROVANJE OKOLJA

Reciklirajte materiale, označene s simbolom .

Odvrzite embalažo v ustrezne vsebnike za recikliranje. Pomagajte varovati okolje in zdravje ljudi tako, da reciklirate odpadke z električnih in elektronskih naprav.

Aparatov, označenih s simbolom , ne odlagajte skupaj z gospodinjskimi odpadki. Izdelek odnesite v najbližji zbirni center za recikliranje, ali pa se obrnite na vašo upravno enoto.

# SADRŽAJ

1. BEZBEDOSNE INFORMACIJE .....	45
2. BEZBEDOSNA UPUTSTVA .....	46
3. OPIS PROIZVODA .....	48
4. KONTROLNI PANEL .....	48
5. PRIPREMA ZA PRVO KORIŠĆENJE .....	49
6. SVAKODNEVNA UPOTREBA .....	49
7. ČIŠĆENJE I NEGA .....	54
8. REŠAVANJE PROBLEMA .....	55
9. PITANJA O ZAŠTITI ŽIVOTNE SREDINE .....	57

## OSMIŠLJENI ZA VAS

Hvala vam što ste kupili uređaj firme Electrolux. Izabrali ste proizvod koji ima iza sebe decenije profesionalnog iskustva i inovacije. Genijalan i elegantan, dizajniran je imajući vas na umu. Dakle, u bilo kom trenutku ga budete želeli koristiti, budite uvereni da ćete postići najbolje rezultate. Dobrodošli u Electrolux.

**Posetite našu web stranicu da:**



Primiti savete, preuzmete naše brošure, uklonite eventualne kvarove, dobijete informacije o podršci: **[www.electrolux.com](http://www.electrolux.com)**



Registrujete vaš proizvod i primite bolje usluge:  
**[www.electrolux.com/productregistration](http://www.electrolux.com/productregistration)**



Nabavite opremu, potrošni materijal i originalne rezervne delove za vaš uređaj:  
**[www.electrolux.com/shop](http://www.electrolux.com/shop)**

## KORISNIČKA USLUGA I ODRŽAVANJE

Uvek savetujemo korišćenje originalnih rezervnih delova.

Kada stupate u kontakt sa Servisom, uverite se da raspoložete sledećim podacima.

Informacije se nalaze na identifikacionoj tabli sa podacima: Model, broj aparata (PNC), serijski broj.

 Upozorenje/Pažnja - Važne Bezbednosne informacije.

 Opšte informacije i saveti.

 Informacije o životnoj sredini.

Podložno promenama.

# 1. ⚠ BEZBEDNOSNE INFORMACIJE

Pažljivo pročitajte priložena uputstva pre instalacije i korišćenja aparata. Proizvođač se neće smatrati odgovornim ako instalacija i nepravilno korišćenje aparata dovedu do povreda i oštećenja. Uvek držite uputstva na dohvat ruke za buduće konsultovanje.

## 1.1 Bezbednost dece i osetljivih lica

- Ovaj aparat mogu koristiti deca starija od 8 godina ili odrasli sa ograničenim fizičkim, senzornim ili mentalnim sposobnostima ili oni koji nemaju dovoljno iskustva ili znanja o upotrebi aparata samo ako ih se nadgleda ili obučava o upotrebi aparata i ako su razumeli potencijalne rizike.
- Ne dozvolite da se deca igraju sa aparatom.
- Držite ambalažni materijal daleko od domašaja dece.
- Držite decu i kućne ljubimce daleko od uređaja tokom rada.
- Čišćenje i intervencije održavanja ne mogu obavljati deca bez nadzora.
- Držati decu mlađu od 3 godine daleko od uređaja u slučaju da ih se neprekidno ne nadzire.

## 1.2 Opšta bezbednosna upozorenja

- Instalaciju uređaja i zamenu kablova mora obaviti isključivo kvalifikovano osoblje.
- Pre svake intervencije održavanja, iskopčajte uređaj sa strujne mreže.
- Nemojte koristiti paročistače za čišćenje uređaja.
- Nemojte koristiti abrazivna sredstva za čišćenje ili metalne strugače za čišćenje uređaja.
- Ako je kabl za napajanje oštećen, mora ga zameniti proizvođač, ovlašćeni tehničar ili kvalifikovana osoba u cilju izbegavanja opasnosti.

## 2. BEZBEDNOSNA UPUTSTVA

### 2.1 Instalacija



#### PAŽNJA!

Instalaciju uređaja mora obaviti kvalifikovano osoblje.

- Uklonite sav ambalažni materijal.
- Ne instalirajte i ne koristite uređaj ako je oštećen.
- Pridržavajte se uputstava priloženih zajedno sa uređajem.
- Uvek posvetite pažnju tokom pomeranja uređaja. Uvek nosite bezbednosne rukavice.
- Nemojte preokretati ili naginjati uređaj! To dovodi do curenja ulja iz pumpe što bi moglo oštetiti sam uređaj.
- Mora se poštovati minimalna propisana udaljenost u odnosu na druge uređaje.
- Uverite se da je uređaj instaliran i pravilno pričvršćen na fiksnu strukturu.
- Strane uređaja moraju biti u blizini drugih uređaja ili jedinica sa istom visinom.

### 2.2 Električno povezivanje



#### PAŽNJA!

Opasnost od požara ili strujnog udara.

- Svo električno povezivanje mora obaviti kvalifikovani električar.
- Uređaj se mora opremiti uzemljenjem.
- Proveriti da se električni podaci navedeni na identifikacionoj pločici podudaraju sa onim sistema. U suprotnom slučaju, obratite se električaru.
- Uvek koristite strujnu utičnicu sa pravilno instaliranim zaštitnim kontaktom.

- Ne koristite višestruke utičnice i produžne kablove.
- Uverite se da utikač ili kabl nisu oštećeni. Ako se kabl bude morao zameniti, intervenciju mora obaviti naš Servisni Centar.
- Uređaji za zaštitu od strujnog udara se moraju pričvrstiti na način da se ne mogu onemogućiti bez upotrebe alata.
- Ukopčati utikač za napajanje u utičnicu tek na kraju instalacije.
- U slučaju da je strujni utikač olabavio, ne ukopčavajte ga u utičnicu.
- Ne povlačite kabl za napajanje da biste iskopčali uređaj. Povlačite samo utikač.
- Koristite samo prikladna sredstva za izolaciju: automatske prekidače, osigurače (oni sa čepom se moraju ukloniti na držača osigurača), iskopčavače u slučaju kvara uzemljenja i releje.
- Električni uređaj se mora opremiti uređajem za izolaciju koji omogućuje iskapčanje uređaja iz strujne utičnice svih polova. Uređaj za izolaciju mora da ima širinu otvaranja kontakata ne manju od 3 mm.
- Ovaj je uređaj u skladu sa direktivama EEZ.

## 2.3 Korišćenje



### PAŽNJA!

Opasnost od povreda, opekotina, strujnog udara ili eksplozije.

- Ne dirajte traku za vakumiranje posle upotrebe. Preostala toplota može uzrokovati opekotine.
- Koristite uređaj isključivo u kućnom okruženju.
- Ne unosite izmene na ovaj uređaj.
- Nikada ne ostavljajte uređaj bez nadzora tokom rada.
- Isključite uređaj posle svake upotrebe.
- Ne puštajte uređaj u rad kada su vam ruke mokre ili kada postoji kontakt sa vodom.
- Ne pritišćite fioku.
- Ne koristite uređaj kao radnu površinu ili kao površinu za polaganje.
- Izbegavajte prisustvo iskri ili otvorenog plamena blizu uređaja kada se otvori fioka.
- Ne polažite i ne držite tečnosti ili zapaljive materijale, ni lako zapaljive predmete na uređaju, u njegovoj unutrašnjosti ili u neposrednoj blizini istog.



### PAŽNJA!

Postoji opasnost od oštećenja uređaja.

- Posvetite pažnju kada se skida ili postavlja oprema.

- Ne otvarajte poklopac silom tokom radnog ciklusa.
- Ne otvarajte poklopac silom tokom radnog ciklusa kada nema struje.
- Ne polažite nikakvu težinu na poklopac.
- Izbegavajte padanje predmeta na poklopac! To bi moglo uticati na njegovu celovitost, uzrokovati pucanje i stvaranje pukotina.

## 2.4 Čišćenje i nega



### PAŽNJA!

Postoji opasnost od povreda, požara ili oštećenja uređaja.

- Pre obavljanja bilo koje operacije održavanja, isključite uređaj i izvucite utikač iz utičnice.
- Kontrolišite da se uređaj ohladio.

## 2.5 Odlaganje



### PAŽNJA!

Opasnost od povreda i gušenja.

- Iskopčajte utikač iz strujne utičnice.
- Presecite mrežni kabl i odložite ga.

## 2.6 Tehnička Podrška

- Za popravak uređaja, obratite se ovlašćenom Servisnom Centru.
- Koristite isključivo originalne rezervne delove.

### 3. OPIS PROIZVODA

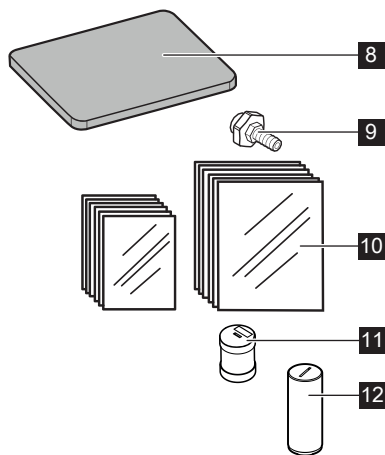
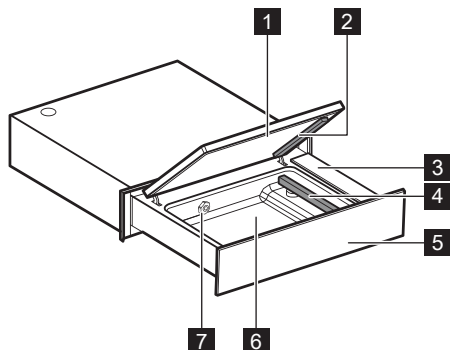

- 1** Poklopac
- 2** Jastuk za zaptivanje
- 3** Kontrolni panel
- 4** Pregrada za zavarivanje
- 5** Prednji panel
- 6** Sabirnica
- 7** Mlaznica za usisavanje

- 8** Ploča za punjenje
- 9** Spojka za spoljašni vakuum
- 10** Kесе za zamrzavanje, kuvanje i konzervaciju  
Br. 25 20x30 cm  
Br. 25 25x35 cm
- 11** Filter za ulje
- 12** Čep

### 4. KONTROLNI PANEL

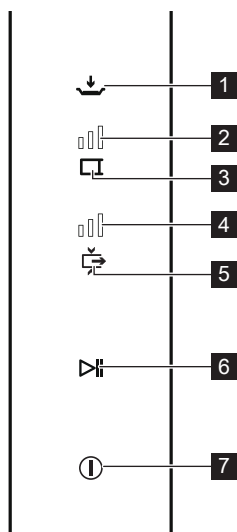

- 1** Dugme MARINIRANJE/INFUZIJA
- 2** Indikator vremena ZAVARIVANJA
- 3** Dugme vremena ZAVARIVANJA
- 4** Indikator nivoa VAKUUMA
- 5** Dugme nivoa VAKUUMA
- 6** Dugme POKRETANJE/ZAUSTAVLJANJE
- 7** Dugme UKLJUČENJE/ISKLJUČENJE



## 5. PRIPREMA ZA PRVO KORIŠĆENJE



### PAŽNJA!

Pogledajte poglavlja o bezbednosti.



### PAŽNJA!

Stavite ulje u mašinu pre instalacije.



### PAŽNJA!

Pridržavajte se uputstava priloženih zajedno sa uređajem.



### PAŽNJA!

Plastični čep **12** izvađen u fazi instalacije morate sačuvati za buduće intervencije podrške.

### 5.1 Prvo čišćenje

- Pogledajte poglavlje "ČIŠĆENJE I NEGA".
- Očistite vlažnom krpom sve delove pre prvog korišćenja.

### 5.2 Prvo korišćenje

Uključite aparaturu na način da pritisnete u trajanju od 1 sekunde dugme **1**.















Ako blešti samo dugme **▶||** obavite proceduru deblokade (pogledajte uputstva za instalaciju - faza 13).

U suprotnom slučaju, obavite ciklus ponovnog kondicioniranja ulja na način naveden u odelj. 6.6.



## 6. SVAKODNEVNA UPOTREBA

Ovaj je proizvod idealan za:

- Vakuum pakovanje hrane kuvanjem na niskoj temperaturi "SousVide".
- Vakuum pakovanje hrane za konzerviranje.
- Mariniranje/infuziju hrane.

Dugme	Opis	Funkcija	
	Dugme UKLJUČENJE/ ISKLJUČENJE	Za uključenje/isključenje uređaja.	
	Dugme POKRETANJE/ ZAUSTAVLJANJE	Za pokretanje/zaustavljanje ciklusa pakovanja.	
	Dugme za VAKUUM	Za podešavanje jednog od 4 dostupna nivoa vakuuma. Prethodno podešena vrednost je MAX/MAKS.	 samo zavarivanje  MIN.  SRED./MED.  MAKS./MAX.
	Dugme ZAVARIVANJE	Za podešavanje vremena zavarivanja na bazi debljine kese <sup>1)</sup> . Uređaj je prethodno podešen na 2,5 s, što je idealno vreme za kese kojima ste opremljeni.	 onemogućena  1,5 s  2,5 s  4,0 s
	Dugme MARINIRANJE/ INFUZIJA	Za aktiviranje funkcije mariniranja/infuzije.	

1) Što je veća debljina kese, to će se morati podesiti duže vreme.

- Izvcite fioku sve do maksimalnog otvaranja.
- Uključite aparaturu na način da pritisnete u trajanju od 1 sekunde dugme .
- Promenite ako treba nivo vakuuma i vreme zavarivanja.
- Podignite poklopac i postavite u sabirnicu kesu u čijoj se unutrašnjosti nalazi hrana za pakovanje i ostavite barem 2 cm da izviruje iznad pregrade za vakumiranje.
- Da bi se savršeno obavilo zavarivanje, ne sme se isprljati kesu na mestu zavarivanja. Zato se savetuje da se savije unutrašnji deo kese prema spolja za 4/5 cm. Nakon unošenja hrane, presavijte kesu u početni položaj.
- Za proizvode manje zapremnine, koristite priloženu ploču za punjenje jer pospešuje bolje pozicioniranje kese u odnosu na pregradu za zavarivanje.
- Zatvorite poklopac na način da lagano pritisćete i pritisnite dugme  koje počinje da treperi. Tako će početi ciklus pakovanja.
- Na kraju ciklusa, to će dugme prestati da treperi.
- Otvorite pokopac i izvadite kesu.



Ne dirajte traku za zavarivanje posle upotrebe. Preostala toplota može uzrokovati opekotine.





Ako se uređaj ne bude koristio u trajanju od 60 minuta, on će se automatski isključiti.





### Tečna hrana

Ako se tokom rada pritisne dugme , ciklus će se zaustaviti i odmah će se obaviti zavarivanje kese. Ova procedura treba da se koristi ako se pakuje tečna hrana koja bi tokom ciklusa vakuuma mogla proključati.



Beleška: Povremeno uređaj obavlja na automatski način ciklus ponovnog kondicioniranja (vidi odelj. 6.6) tokom kojeg treperi dugmad  i . Pustite da se ciklus obavi bez da intervenišete na uređaju sve dok 2 dugmeta ne prestanu da trepere.

Zavisno od hrane koja se pakuje, savetujemo da se postavi nivo vakuuma na način naveden u tabeli:

Nivo vakuuma 	Korišćenje
	Pakovati, podeliti na porcije bez stvaranja vakuuma. <b>1)</b>
	Pakovati, podeliti na porcije naročito osetljivu hranu (salatu, paradajz, itd...) sa minimalnim nivoom vakuuma (MIN).
	<ul style="list-style-type: none"> <li>- Pakovati, podeliti na porcije delikatnu hranu (kuvano povrće, voće, mlado meso, testeninu) i tečnu hranu (supe, kreme, sosove).</li> <li>- Marinirati u kesi.</li> <li>- Kuvati u Vakuumu (SousVide) delikatnu hranu (npr. ribu) sa srednjim nivoom vakuuma (SRED/MED).</li> </ul>
	<ul style="list-style-type: none"> <li>- Pakovati, podeliti na porcije čvrstu hranu (sirovo povrće, tvrdi sir, nareske).</li> <li>- Kuvati u Vakuumu (SousVide) čvrstu hranu (npr. meso, krompir, šargarepu, itd.) sa maksimalnim nivoom vakuuma (MAKS/MAX).</li> <li>- Hermetičko zatvaranje staklenih posuda (vidi odelj. 6.5).</li> </ul>

**1)** Ovom se funkcijom stvara minimalna depresija unutar kese.

## 6.1 Korišćenje kesa

Priložene su kese idealne za zamrzavanje, konzerviranje i kuvanje vakumirane hrane na niskim temperaturama.

### Šifra za narudžbu kesa: 902979705

50 kesa za zamrzavanje, kuvanje i konzerviranje  
(25 komada dimenzija: 20x30 cm + 25 komada dimenzija 25x35 cm)

### Šifra za narudžbu kesa: 9029793941

50 kesa za vakumirano kuvanje i konzerviranje  
(25 komada dimenzija: 20x30 cm + 25 komada dimenzija 25x35 cm)



Preporučujemo korišćenje originalnih kesa.

[www.electrolux.com/shop](http://www.electrolux.com/shop)

## 6.2 Vakumiranje i pakovanje hrane kuvanjem na niskoj temperaturi “SousVide”

Ova tehnika predviđa da se hrana vakumirana u kesi polako kuva na niskim temperaturama.

### Prednosti su mnogobrojne:



- ukus i tekstura hrane ostaju nepromenjeni.
- ukus i miris će se sačuvati jer se arome ne gube tokom kuvanja.
- manji gubitak tečnosti čini hranu mekšom i sočnijom.
- nutritivna svojstva kao što su Mineralne soli i vitamini ostaju sačuvani u hrani.
- ne treba dodavati ni ulje ni mast tokom kuvanja.

## 6.3 Pakovanje hrane vakumiranjem za konzervaciju

Pakovanje vakumiranjem produžuje vreme konzervacije hrane.

U slučaju da se želi pakovati tek skuvana hrana, ona se najpre mora da ohladi, najbolje bi bilo nekim rashladnim sistemom.

## 6.4 Mariniranje/Infuzija

- Stavite u posudu/tanjir hranu mariniranu aromama.
- Uključite aparaturu na način da pritisnete u trajanju od 1 sekunde dugme ①.
- Podignite poklopac i postavite posudu u sabirnicu.
- Pritisnite dugme , koje će početi da treperi.
- Zatvorite poklopac laganim pritiskanjem.
- Pritisnite dugme  za početak ciklusa mariniranja. To će dugme početi da treperi.
- Na kraju ciklusa mariniranja, to će dugme prestati da treperi.
- Tad možete otvoriti poklopac i izvaditi posudu.

Ciklus mariniranja i infuzije ima unapred podešeno vreme od 8 minuta.

Za povećanje stepena infuzije, ponovite ciklus.

Ta se infuzija može onemogućiti u svakom trenutku pritiskom na dugme .







Mariniranje hrane se može obavljati i direktno u kesi. U tom slučaju podesite nivo vakuuma u skladu sa vašim potrebama.

## 6.5 Dodatne funkcije

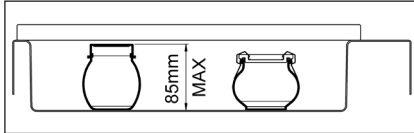
### “Hermetičko zatvaranje staklenih posuda”

Reč je o funkciji korišćenju za hermetičko zatvaranje staklenih posuda koje se koriste za kuvanje u vodenoj kupki ili da bi se povećalo vreme očuvanja sadržanog proizvoda (posude se ne prilažu sa ovom opremom).



- Podesite maksimalni nivo vakuuma   onemogućite zatvaranje .
- Zatvorite posudu laganim pritiskom i postavite je u sabirnicu, laganim pritiskom zatvorite poklopac i pritisnite dugme  koje počinje da blešti. Tako će početi ciklus pakovanja.
- Na kraju ciklusa, to će dugme prestati da blešti.



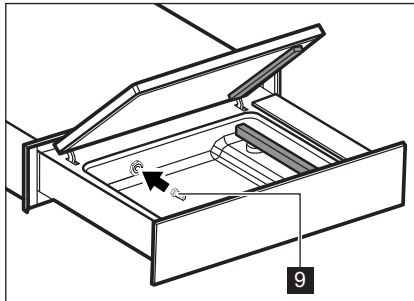

### “Spoljašnji vakuum”

Reč je o funkciji koja se koristi za uklanjanje vazduha iz posebnih posuda koje se mogu hermetički zatvarati (ne prilažu se sa ovim uređajem).

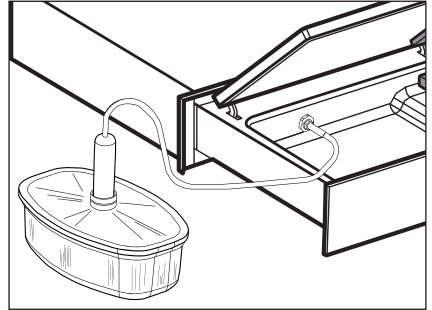

- Za spoljašnji vakuum, zavrnite spojku  kojom ste opremljeni unutar sabirnice.



- Povežite cev posude na spojku  **9**.
- Podesite maksimalni nivo vakuuma   onemogućite zatvaranje .
- Kada je poklopac uređaja otvoren, pritisnite dugme  za pokretanje ciklusa pakovanja. To će dugme početi da treperi.
- Na kraju ciklusa, to će dugme prestati da treperi.

## 6.6 Ciklus ponovnog kondicioniranja

Reč je o funkciji koja se koristi u sledećim situacijama:

- Pre korišćenja uređaja po prvi put.
- Nakon što je on mirovao duže vreme.
- Nakon pakovanja proizvoda sa visokim procentom vlage (npr. supe i čorbe).
- Kada se primeti opadanje performansi uređaja (npr.: povećava se vreme dostizanja vakuuma ili se on uopšte ne dostiže).





Ovaj program traje 15 minuta i garantuje kompletno čišćenje pumpe uklanjanjem svih emulzija tečnosti koje mogu nastati u ulju.

Tokom obavljanja ovog programa se ne sme pakovati nijedan proizvod.

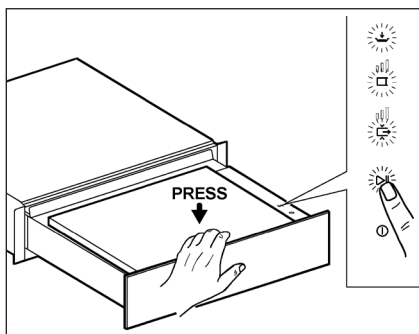
Proslediti na način naveden u nastavku:

- Držite pritisnutim dugme  sve dok sva dugmad ne počne da treperi.



- Zatvorite poklopac laganim pritiskanjem.
- Pritisnite dugme . Tokom obavljanja programa treperi dugmad  i .
- Na kraju ciklusa (15 minuta) dugme  prestaje da treperi i uređaj je spreman za upotrebu.

## 7. ČIŠĆENJE I NEGA



### PAŽNJA!

Pogledajte poglavlja o bezbednosti.

- Očistite uređaj posle svake upotrebe vlažnom i mekanom krpom.

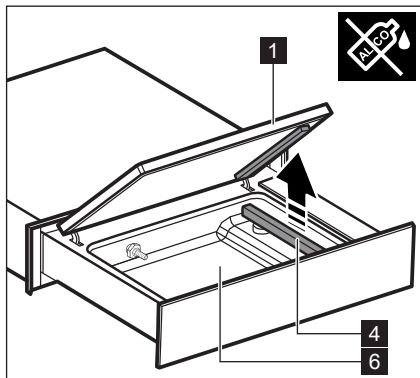

- Prilikom čišćenja poklopca od pleksiglasa **1** očistiti i spoljni i unutrašnji deo isključivo neutralnim sredstvima za čišćenje (vodom i sapunom).
- Nemojte koristiti abrazivne proizvode, sredstva za čišćenje na bazi alkohola, rastvarače i metalne predmete.
- U slučaju korišćenja proizvoda za čišćenje čelične sabirnice **6**, pridržavajte se bezbednosnih uputstava navedenih na pakovanju.
- Prilikom čišćenja sabirnice **6**, naročito kada je reč o ostacima tečnosti, savetuje se da izvadite prema gore pregradu za zavarivanje **4**.
- Očistite pregradu za zavarivanje **4** suvom krpom. Uklonite eventualne ostatke koji se stvaraju na pregradi.
- Očistite metalne površine običnim sredstvima za čišćenje nerđajućeg čelika.
- Održavajte kontrolni panel čistim i suvim.

## 8. REŠAVANJE PROBLEMA



### PAŽNJA!











Pogledajte poglavlja o bezbednosti.

### 8.1 Šta uraditi ako...

Problem	Mogući uzrok	Rešenje
Zavarivanje kese nije ispravno obavljeno.	Vreme zavarivanja nije ispravno.	Izmenite vreme zavarivanja.
	Zaptivač poklopca je prljav ili dotrajavao.	Očistite ili zamenite zaptivač poklopca (za zamenu obratite se Tehničkoj Podršci).
	Kesa nije ispravno pozicionirana na pregradi za zavarivanje.	Ispravno pozicionirajte kesu.
	Pregrada za zavarivanje je dotrajala (teflonska obloga je pregorela).	Zamenite pregradu za zavarivanje (za zamenu obratite se Tehničkoj Podršci).
	Sečivo pozicionirano ispod teflona pregrade za zavarivanje je puklo.	Zamenite sečivo (za zamenu obratite se Tehničkoj Podršci).
Finalni vakuum nije dovoljan.	Podešeni nivo vakuuma nije ispravan.	Izmenite nivo vakuuma.
	Zaptivač poklopca je prljav ili dotrajavao.	Očistite ili zamenite zaptivač poklopca (za zamenu obratite se Tehničkoj Podršci).
	Poklopac nije ispravno zatvoren.	Ispravno zatvorite poklopac. Proverite da između poklopca i sabirnice nema predmeta ili prljavštine.
	Nečistoće prisutne u ulju pumpe.	Obavite "ciklus ponovnog kondicioniranja" ulja (pogledajte odelj. 6.6).
Poklopac se ne otvara.	Nema električne energije.	Sačekati povratak električne energije.
Poklopac ima pukotine ili procepe.	Poklopac je oštećen.	Zamenite poklopac (za zamenu obratite se Tehničkoj Podršci).
Trepere dugmad  i  .	"Ciklus ponovnog kondicioniranja" u toku.	Sačekajte kraj "ciklusa ponovnog kondicioniranja" (15 minuta).
Isključenjem mašine, pokreće se pumpa.	Pokrenut je "ciklus ponovnog kondicioniranja" periodičnog ulja (pogledajte odelj. 6.6).	Sačekajte kraj "ciklusa ponovnog kondicioniranja" (15 minuta).

Počinje ciklus vakuuma i aktivira pumpu za vakuum, on se ipak nakon nekoliko sekundi zaustavlja i dugme počinje da blešti  (bez da ukloni vazduh iz sabirnice ili da zatvori kesicu).	Poklopac se nije pravilno zatvorio.	Zaptivač poklopca je prljav ili dotrajao.
	Lagano pritisnite poklopac na način da se omogući hermetičko zatvaranje zaptivačem.	Očistiti zaptivač. Zameniti zaptivač.

### Alarmne poruke

Alarm	Mogući uzrok	Rešenje
Dugme  treperi bez prekida.	Električna kartica je u kvaru.	Obratite se Tehničkoj Podršci.
Dugme  treperi bez prekida.	Nije postignut vakuum.	Očistite ili zamenite zaptivač poklopca. (za zamenu obratite se Tehničkoj Podršci). Kontrolišite da se poklopac ispravno zatvara. Pritisnite dugme  za resetovanje alarma.
Dugmad  i  treperē bez prekida.	Potrebno je zameniti ulje pumpe.	Obratite se Tehničkoj Podršci.
Dugme  treperi bez prekida.	Ciklus ponovnog kondicioniranja je ranije završio jer se pakuje vlažan proizvod.	Pritisnite dugme  za resetovanje alarma.
Samo dugme  treperi bez prekida.	Mašina je u režimu "prvo pokretanje" (pogledajte uputstva za instalaciju - faza 13).	Zatvorite poklopac na način da ga lagano pritisnete i pritisnite taster  . Sva dugmad se uključuje i pokreće se ciklus ponovnog kondicioniranja ulja (dugmad  i  treperi). Sačekajte 15' da bi procedura završila.





## 8.2 Podaci o Servisu

Kada se ne bude moglo naći rešenje problema, obratite se ovlašćenoj Tehničkoj Podršci.

Informacije neophodne za Tehničku Podršku se nalaze na pločici sa podacima postavljenoj na levoj strani uređaja. Ne uklanjajte pločicu sa podacima.

# 9. PITANJA O ZAŠTITI ŽIVOTNE SREDINE

Reciklirajte materijale sa simbolom . Odložite ambalažni materijal u odgovarajuće kontejnere za reciklažu. Pomozite očuvanju životne sredine i zdravlja ljudi i reciklirajte otpad električne i elektronske opreme.

Ne odlažite uređaje koji imaju na sebi simbol  zajedno sa uobičajenim otpadom iz domaćinstva. Odnosite proizvod na najbliže mesto za reciklažu ili se obratite opštini u kojoj boravite.





[electrolux.com/shop](http://electrolux.com/shop)



FM111240D\_01/2019

