

Davoline Raven
Páraelszívó
felhasználói kézikönyv

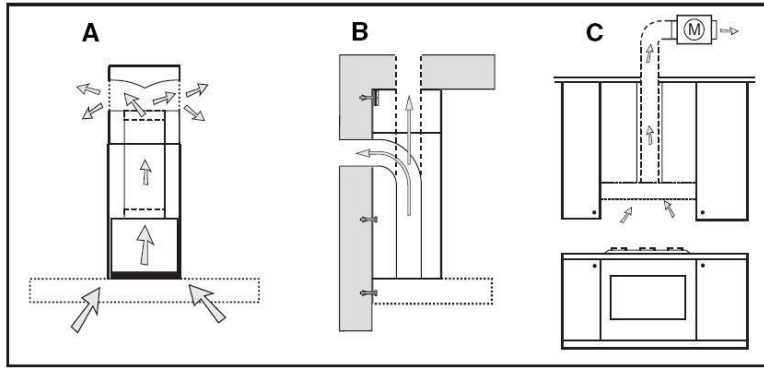

1. ábra

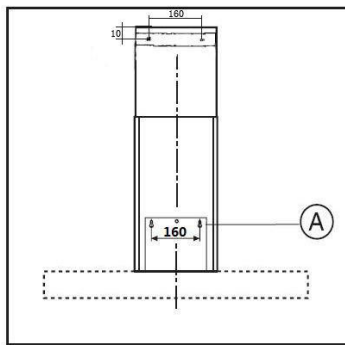

2. ábra

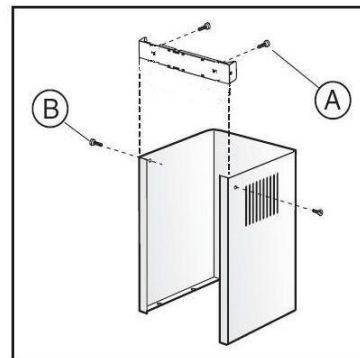

3. ábra

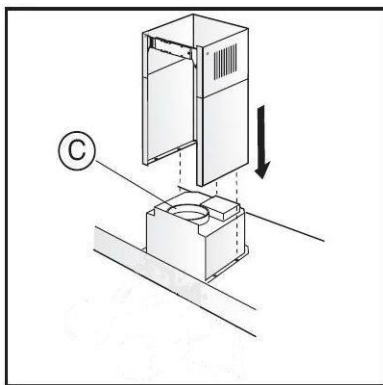

4. ábra

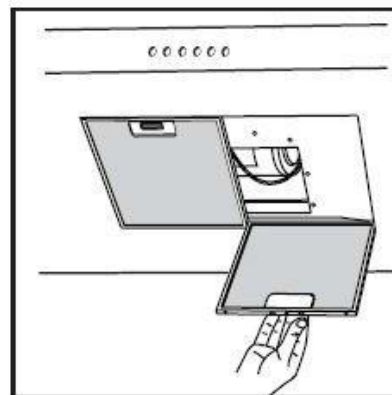

5. ábra

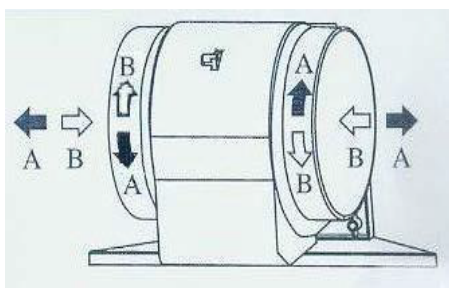

6. ábra

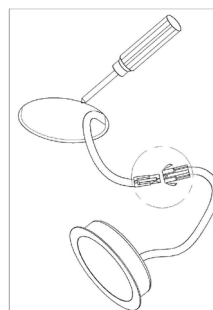

7. ábra

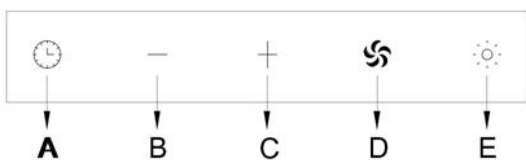

8. ábra

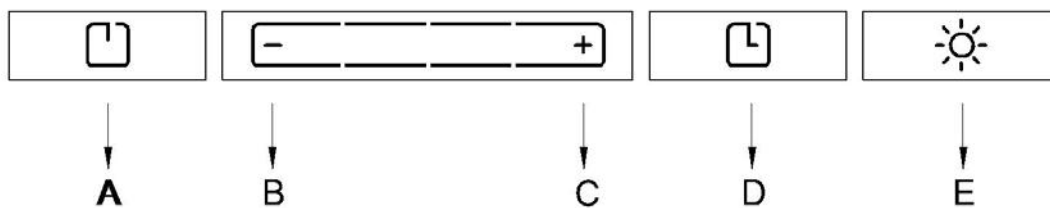

9. ábra

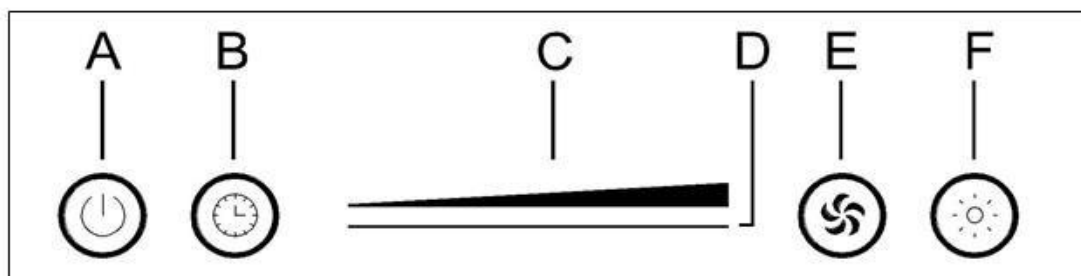

10. ábra

ÁLTALÁNOS

Kérjük, figyelmesen olvassa el a telepítési biztonsággal és karbantartással kapcsolatos alábbi fontos információkat. Tartsa kéznél ezt a tájékoztató füzetet a későbbi használat céljából. A készülék csővezeték változatban (levegő elszívása a külső térbe 1B. ábra), szűrő változatban (levegő keringetése a belső térben – 1A. ábra) vagy külső motorral (1C. ábra) való használatra lett tervezve.

BIZTONSÁGI ÓVINTÉZKEDÉSEK

- Kérjük, vegye figyelembe, hogy amikor a páraelszívó egyidejűleg működik egy olyan nyitott kandallóval vagy égővel, amely a környezeti levegőtől függ, a páraelszívó elszívhatja az égéshez szükséges levegőt a környezetből. A környezetben a negatív nyomás nem haladhatja meg a 4 Pa-t (4×10^{-5} bar). A páraelszívó biztonságos működése érdekében gondoskodjon a helyiség megfelelő szellőzéséről. Kövesse a külső levegő elszívására vonatkozó helyi törvényeket.

A modell elektromos hálózatra való csatlakoztatása előtt:

2 Ellenőrizze az adattáblát (a készülék belsejében), hogy a feszültség és a teljesítmény megfeleljen a hálózatnak, és az aljzat megfelelő legyen. Kétség esetén kérjen segítséget szakképzett villanyszerelőtől.

- FIGYELEM!

Bizonyos körülmények között az elektromos készülékek veszélyt jelenthetnek.

- 2 Ne ellenőrizze a szűrők állapotát, amíg a páraelszívó működik.
- 3 Hosszú ideig tartó használat után ne érintse meg az izzókat és a szomszédos területeket.
- 4 A páraelszívó alatt tilos flambírozni.
- 5 Kerülje a nyílt lángot, mivel az károsítja a szűrőket és tűzveszélyt okozhat
- 6 Folyamatosan ellenőrizze az olajban sült ételt, a túlmelegedett olaj tűzveszélyt jelenthet.
- 7 Karbantartás előtt húzza ki az elektromos csatlakozót.
- 8 A páraelszívó működése közben a helyiségben megfelelő szellőzést kell biztosítani.
- 9 Tűzveszély áll fenn, ha a tisztítást nem az utasításoknak megfelelően végzik.
- 10 Ha a tápkábel megsérül, akkor annak cseréjéről a kockázatok elkerülése érdekében a gyártónak, a szervizképviselőnek vagy hasonlóan képzett személynek kell gondoskodnia.

- 11 A berendezést nem használhatják olyan személyek (köztük gyermekek), akiknek fizikai, érzékszervi vagy szellemi fogyatékoságuk van, vagy hiányzik a megfelelő tudásuk és tapasztalatuk, kivéve, ha a biztonságukért felelős személy felügyeli őket vagy ellátja őket a készülék használatára vonatkozó utasításokkal.
- 12 A gyermekek felügyeletét biztosítani kell annak érdekében, hogy ne játsszanak a berendezéssel.
- 13 A kibocsátott levegőt tilos olyan elvezetőcsatornába vezetni, amely gázt vagy más tüzelőanyagot égető készülékek füstjének elszívására szolgál
- 14 A főzőlap főzőedényeket tartó felülete és a páraelszívó legalacsonyabb része közötti minimális távolságnak legalább 65 cm-nek kell lennie. A gáztűzhely felszerelésére vonatkozó utasítások előírják, hogy a megadott követelmény esetén nagyobb távolságot kell hagyni
- 15 Be kell tartani a levegőkibocsátásra vonatkozó szabályozásokat.
- 16 A páraelszívók maximum 6 égő együttes használatára alkalmasak.

TELEPÍTÉSRE VONATKOZÓ UTASÍTÁSOK

Az összeszerelést és az elektromos csatlakozások kialakítását szakembernek kell elvégeznie.

1) Elektromos csatlakozás

A készülék **I.** osztályú, ezért földelőkábel szükséges.

A hálózati csatlakozás a következőképpen történik:

	IEC227	Észak-Amerika
L=fázis	Barna	Fekete
N=nullvezeték	Kék	Fehér
E=földelés	Zöld/Sárga	Zöld

Ha nincs csatlakozódugó mellékelve, az elektromosságot a leíráson feltüntetett módon csatlakoztassa. Ha mellékelnek csatlakozódugót, a páraelszívót úgy kell felszerelni, hogy a csatlakozódugó könnyen hozzáférhető legyen.

Közvetlen elektromos hálózatra való csatlakozás esetén a készülék és a hálózat közé az elektromos terhelésnek és a helyi szabványoknak megfelelően egy legalább 3 mm-es érintkezőközzel rendelkező, többpólusú kapcsolót kell elhelyezni.

2 A főzőlap főzőedényeket tartó felülete és a páraelszívó legalacsonyabb része közötti minimális távolságnak legalább 65 cm-nek kell lennie. Ha két részből álló összekötő csövet használ, a felső részt az alsó rész külső oldalára kell helyezni.

Ne csatlakoztassa a páraelszívó elvezetőjét ugyanahhoz a vezetékhez, amelyet a meleg levegő keringetésére vagy más, nem elektromos forrásból származó készülékek füstjének elszívására használnak.

Az összeszerelési műveletek megkezdése előtt távolítsa el a zsírtalanító szűrő(ke)t (5. ábra), hogy a berendezés könnyebben kezelhető legyen.

A készülék összeszerelése esetén a szívó változatnál készítse elő a levegő elszívásához szükséges nyílást.

■ FALHOZ RÖGZÍTÉS

A telepítés előkészítése

Vigyázat!

Győződjön meg arról, hogy a furatok helyén nincsenek elektromos vezetékek, gáz- vagy vízcsövek.

- Jelölje meg a falon a függőleges középvonalat a mennyezettől a páraelszívó alsó széléig.
- Jelölje meg a csavarok helyét és a rögzítési terület körvonalát.
- Fúrjon öt 8 mm átmérőjű, 50 mm mély furatot a rögzítésekhez, majd nyomja be a falba a tipliket, hogy azok a fal szintjével egy síkban legyenek.

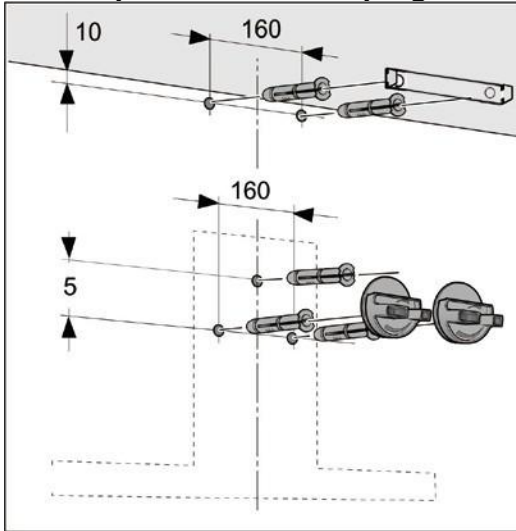

Telepítés

- Csavarozza fel az elvezetőcsatorna rögzítő konzolját.

- Helyezze fel a páraelszívó konzoljait és kézzel húzza meg a csavarokat. Ne húzza meg szorosra a csavarokat.

A készülék rögzítése és beállítása

- (1) Először távolítsa el a rögzítő konzolokat, csavarozza rá a gépre.
- (2) A készülék rögzítésekor ügyeljen arra, hogy az szilárdan illeszkedjen a konzolokhoz.
- (3) A konzolok elforgatásával állítsa be a készüléket vízszintesre. Szükség esetén a készülék jobbra vagy balra mozgatható.

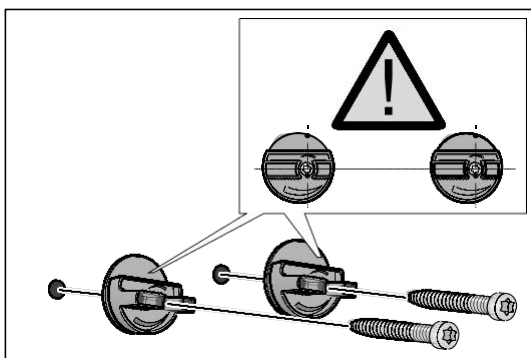
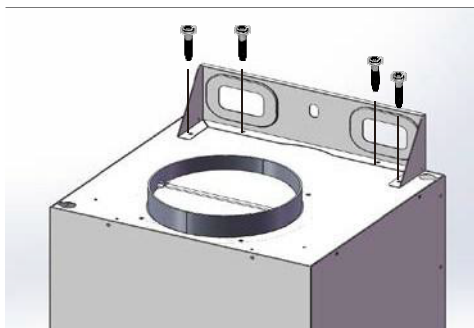
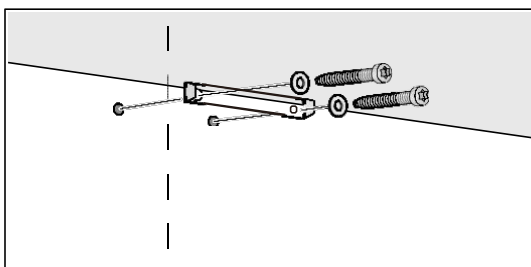

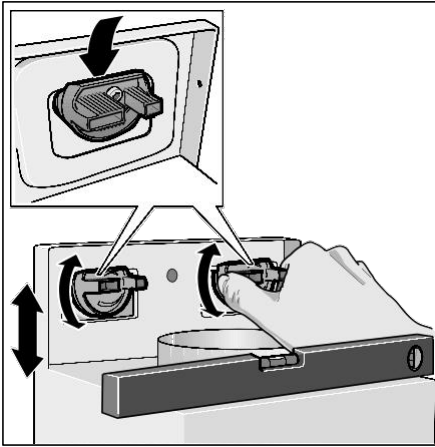

- (4) Szorosan húzza meg a konzolok csavarjait. Eközben tartsa a konzolokat stabilan a helyükön.
- (5) Húzza meg szorosra a csavarokat.

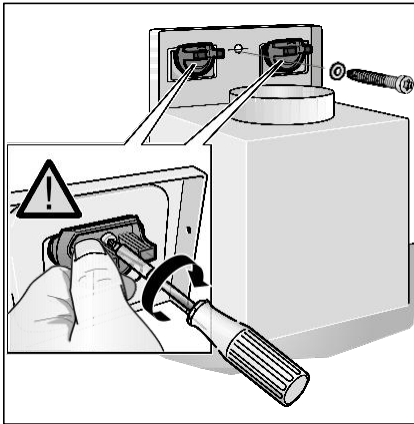

A különböző telepítésekhez használjon a fal típusához (pl. vasbeton, gipszkarton stb.) megfelelő csavarokat és tipliket. Ha a csavarokat és a tipliket a termékhez mellékelik, kérjük, ellenőrizze, hogy a csavarok alkalmasak-e a páraelszívó rögzítésére szolgáló fal típusához.

■ A DEKORATÍV TELESZKÓPOS KÜRTŐ RÖGZÍTÉSE

Rendezze el az elektromos áramellátást a dekoratív kürtő méreteinek megfelelően. Ha készülékét csővezeték változatban vagy külső motorral ellátott változatban szereli be, készítse elő a levegőelvezető nyílást. Állítsa be a felső kürtő tartókonzoljának szélességét (3. ábra). Ezután rögzítse a mennyezethez az A csavarokkal (2. ábra), ügyelve arra, hogy egy vonalban legyen a páraelszívóval, és tartsa be a 2. ábrán jelzett mennyezettől való távolságot. Csatlakoztassa a C peremet a levegő kivezető nyíláshoz egy összekötő cső segítségével (4. ábra).

Ha a páraelszívót csővezeték változathól szűrő változatra szeretné átalakítani, kérje meg kereskedőjét, hogy adjon Önnek szénzsűrőket, és kövesse a telepítési utasításokat.

■ SZÜRŐ VÁLTOZAT

Szerelje fel a páraelszívót és a két kürtöt a páraelszívó csővezeték változatának felszerelésére vonatkozó bekezdésben leírtak szerint. A szűrő kürtő összeszereléséhez kövesse a készletben található utasításokat. Ha a készlet nincs mellékelve, kérjük, rendelje meg kereskedőjétől. A szénzsűrőket a burkolat belsejében található csővezeték-hálózatba kell beépíteni.

HASZNÁLAT ÉS KARBANTARTÁS

■ Főzés előtt ajánlott a készüléket beüzemelni. A főzés befejezése után ajánlatos a készüléket 15 percig működésben hagyni, hogy a főzés során keletkezett gőzök és szagok teljesen eltűnjenek.

A páraelszívó megfelelő működése a rendszeres karbantartási műveletektől függ, különösen az aktívszenes szűrő esetében.

■ A zsírszűrők felfogják a levegőben lebegő zsírrészecskéket, ezért a készülék használatának gyakoriságától függően eltömődhetnek.

A tűzveszély elkerülése érdekében ajánlatos legfeljebb 2 havonta megtisztítani a szűrőt az alábbi utasítások szerint:

3 Vegye ki a szűrőket a páraelszívóból, és mossa meg őket víz és semleges folyékony mosószer oldatában, majd hagyja ázni.

4 Meleg vízzel alaposan öblítse le őket, majd hagyja őket megszáradni.

5 A szűrők mosogatógépben is moshatók.

Felhívjuk figyelmét, hogy az alumínium panelek színe többszöri mosás után megváltozhat.

■ Az aktívszenes szűrők megtisztítják a környezetben kicserélt levegőt. A szűrők nem moshatók és nem újrafelhasználhatók, legfeljebb négyhavonta ki kell cserélni őket. Az aktívszenes szűrő telítődése a készülék használatának gyakoriságától, valamint a főzés típusától és a zsírszűrők tisztításának rendszerességétől függ. (6. ábra) A szénzsűrők eltávolításához tegye a kezét egyszerre csak egy szűrőre, és fordítsa azt az elülső rész felé. A szénzsűrő most eltávolítható. Mindig ügyeljen arra, hogy mindkét szűrőt egyszerre cserélje ki.

■ A ventilátort és a páraelszívó egyéb felületeit rendszeresen tisztítsa meg denaturált alkohollal vagy nem koptató folyékony tisztítószerrel megnedvesített kendővel.

■ Az izzók cseréje:

Az izzó cseréjéhez lapos csavarhúzóval vegye le az izzót, majd vegye le a lámpa vezetőkeleit (7. ábra).

FUNKCIÓGOMBOK: (8. ábra)

A == Automatikus leállító időzítő — 15 perc

B == 1. sebesség/„—” vezérlés

C == 2. sebesség/„+” vezérlés

D == 4. sebesség

E == Világítás

A B, C vagy D gombok egyenkénti megnyomásával az egyes gombok sebessége megegyezik a fenti táblázatban szereplővel. Ugyanakkor a jelzőfény villogni fog az egyes funkciógombokon. A sebességfunkció leállításához nyomja meg az A gombot. Ha a 3. sebesség szükséges, nyomja meg a C gombot, és állítsa a „+” gombbal. A 3. sebesség programban mind a B, mind a C gomb jelzőfénye villog minden funkciógombon.

A világítás bekapcsolásához nyomja meg az E gombot. A világítás kikapcsolásához nyomja meg újra az E gombot.

Ha a készülék és a világítás együtt vagy külön-külön be van kapcsolva, nyomja meg az A gombot, és az automatikus leállító időzítő elindítja a 15 perces visszaszámlálást. Az A gombon lévő jelzőfény villogni fog az idő alatt. Az automatikus leállító időzítő funkció 15 perces időtartam előtt történő leállításához nyomja meg újra az A gombot.

FUNKCIÓGOMBOK: (9. ábra)

A==BE/KI

B = 1. sebesség/„—” vezérlés C =

1. sebesség/„+” vezérlés

D == Automatikus leállító időzítő — 15 perc E ==

Világítás

Az „A” gomb megnyomásával a jelzőfény kigyullad, és a páraelszívó ennek megfelelően működtethető.

A „B” vagy „C” gomb megnyomásával az első jelzőrác kigyullad, és ez az első sebesség. Ha a második, harmadik vagy negyedik sebességet szeretné használni, nyomja meg a C „+” gombot, egy újabb jelzőfény kigyullad, és eggyel nagyobb sebességre vált. Ha a negyedik sebességet választja, a páraelszívó 2 perc után automatikusan a harmadik sebességre vált.

Az „E” gomb megnyomásával a jelzőfény és a páraelszívó világítása is bekapcsol. Ha ki akarja kapcsolni a páraelszívó világítását, nyomja meg még egyszer.

Amikor a motor és a páraelszívó világítása bekapcsol, vagy csak a motor indul el, nyomja meg a „D” gombot, és a késleltetés funkció bekapcsol.

Ha ez a jelzőfény világít, a páraelszívó 15 percet késlelteti a működést. Ha ki szeretné kapcsolni a késleltetés funkciót, nyomja meg a gombot még egyszer.

FUNKCIÓGOMBOK: (10. ábra)

- A == Be-/kikapcsolás
- B == Automatikus leállító időzítő
- C == Sebességfokozatok kijelzése, időzítés
- D == Csúszó érintősáv
- E == Motorindító gomb
- F == Világítás

Az A gomb megnyomásakor az A gomb jelzőfénye kigyullad, a kijelző balról jobbra világít az önteszteléshez, az öntesztelés befejezése után az összes gomb készenléti módba kerül.

Az E gomb megnyomásakor az E gomb jelzőfénye kigyullad, a motor a legalacsonyabb sebességfokozatban elindul, ekkor a D gombot megérintve megváltoztathatja a motor sebességfokozatát, amely a C kijelzőn jelenik meg, a teljes keret a legmagasabb sebességfokozatot jelzi.

Járó motornál nyomja meg a B gombot, a B gomb jelzőfénye és a C kijelző villogni kezd, ekkor az érintőképernyőn a D gombbal csúsztathatja a leállítási időt, és a C kijelzőn (minden keret 5 percet jelenít meg) 3 másodperc múlva a B jelzőfény villogni kezd, ekkor a motor leáll; ha ezt a funkciót törölni szeretné, nyomja meg újra a B gombot. (Megjegyzés: A B gomb csak akkor érvényes, ha a motor működik, amikor megnyomják.) Az F gomb megnyomásakor a jelzőfény és a világítás is bekapcsol; az F gomb ismételt megnyomásakor a világítás kikapcsol. Ha járó motornál megnyomják az A gombot, a motor leáll és a világítás kikapcsol.

Gyakori problémák

Probléma	Lehetséges ok	Megoldás
A páraelszívó nem működik	Elektromos tápellátás	Ellenőrizze, hogy a csatlakozódugó be van-e dugva
		Ellenőrizze, hogy a főkapcsoló be van-e kapcsolva
Gyenge légáramlás	Az alumínium zsírszűrők eltömődtek	Tisztítsa meg a szűrőket, majd szerelje vissza őket miután megszáradtak
	Szénszűrők	Cserélje ki a szénszűrőket
A motor légáramlás nélkül működik	A pillangószelep beragadt	Hívjon technikust
Egy ideig tartó működés után a motor leáll	Magas hőmérsékletű biztonsági berendezés aktiválva	A konyha nem megfelelően szellőzik
	A páraelszívó túl közel van a tűzhelyhez	A páraelszívónak legalább 65 cm távolságra kell lennie a tűzhelytől
Erős főzési szag	A szénszűrők nincsenek beszerelve	Újrakeringető módban szénszűrők szükségesek
Olaj csepeg a tűzhelyre	Az olajcsésze hiányzik vagy nincs felszerelve	Cserélje ki az alumínium szűrőt és az olajcsészét
	Az alumínium zsírszűrő telített	Mossa ki az alumínium zsírszűrőket
Zúgó hang	Ventilátorlapát-probléma	Hívjon technikust

Ezt a terméket 8 éves és annál idősebb gyermekek, valamint olyan személyek is használhatják, akiknek fizikai, érzékszervi vagy mentális képességei még nem teljesen fejlettek, vagy akik nem rendelkeznek megfelelő tapasztalattal és ismerettel, feltéve, hogy felügyelet alatt állnak, vagy képzésben részesülnek a termék biztonságos használatáról és az azzal járó kockázatokról. Gyermekek ne játsszanak a termékkel. A tisztítási és karbantartási munkákat gyermekek kizárólag felügyelet mellett végezhetik. A 3 év alatti gyermekeket távol kell tartani, kivéve ha állandó felügyelet alatt állnak.

- A csomagolóanyagok veszélyesek a gyermekekre. A csomagolóanyagokat tartsa biztonságos helyen, gyermekektől távol.
- Az elektromos termékek veszélyesek a gyermekekre. Használat során tartsa távol a gyermekeket a terméktől. Ne engedje, hogy a gyermekek játsszanak a termékkel. Használjon gyermekzárat annak érdekében, hogy a gyermekek ne tudjanak játszani a termékkel.

ÁRTALMATLANÍTÁS ÉS ÚJRA-HASZNOSÍTÁS

Fontos környezetvédelmi utasítások

A WEEE irányelvnek való megfelelés és a hulladéktermékek ártalmatlanítása: A termék megfelel az EU WEEE irányelvnek (2012/19/EU). A termék a hulladék elektromos és elektronikus berendezésekre (WEEE) vonatkozó osztályozási szimbólummal van ellátva. Ez a szimbólum jelzi, hogy a terméket élettartama végén nem szabad más háztartási hulladékkal együtt ártalmatlanítani. A használt készüléket elektromos és elektronikus berendezések újrahasznosítására szolgáló hivatalos gyűjtőhelyre kell vinni. Ezeket a gyűjtőrendszereket a helyi hatóságoknál vagy a termék vásárlásának helyének megfelelő kiskereskedőnél lehet megtalálni. Minden háztartás fontos szerepet játszik a régi készülékek visszanyerésében és újrahasznosításában. A használt készülékek megfelelő ártalmatlanítása segít elkerülni a környezetre és az emberi egészségre gyakorolt potenciális negatív hatásokat.



RoHS irányelvnek való megfelelés

A megvásárolt termék megfelel az EU RoHS irányelvnek (2011/65/EU). Nem tartalmaz az irányelvben meghatározott káros és tiltott anyagokat.

Csomaginformációk

A termék csomagolóanyagai újrahasznosítható anyagokból készülnek, a helyi környezetvédelmi előírásokkal összhangban. A csomagolóanyagokat ne dobja a háztartási vagy egyéb hulladékok közé. Vigye őket a helyi hatóságok által kijelölt csomagolóanyag-gyűjtőpontokra.

Importőr:

MULTIKOMPLEX BUDAPEST KFT.

A páraelszívók szakértője... 1995 óta

H-1211 Budapest Mansfeld Péter utca 27.

tel.: (36-1) 427 0325

www.multikomplex.hu